

LT101

ENQUADRAMENTO
PLANTA LOCALIZAÇÃO

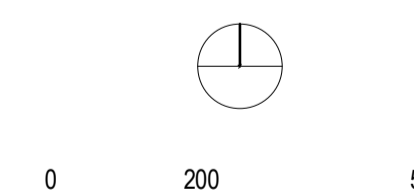

	PERÍMETRO LOTEAMENTO MIGUEL BOMBARDA
A	PRAÇA DUQUE DE SALDANHA
B	MARQUÊS DE POMBAL
C	ROSSIO
D	PRAÇA DO COMÉRCIO
E	CASTELO DE S.JORGE
F	MIRADOURO S.PEDRO DE ALCÁNTARA



R I O T E J O

	ARQUITECTURA BELEM LIMA ARQUITECTOS
	ARQUITECTURA PAISAGISTA TRAÇOS NA PAISAGEM
PROJECTO	LOTEAMENTO MIGUEL BOMBARDA HOSPITAL MIGUEL BOMBARDA LISBOA
DONO OBRA	SAGESTAMO, SA
AUTOR	ANTÓNIO BELEM LIMA TRAÇOS NA PAISAGEM
EQUIPA	DUARTE SILVA FILIPE BRANDÃO ANA COUTINHO PAULA CÔRTE REAL LUSIA MARQUES DAVID FLORES CLAUDIA LOPES MARIA FERREIRA INÉS CHAVES
DESENHO	ENQUADRAMENTO PLANTA LOCALIZAÇÃO
ESCALA / DATA	A1 1/10 000 A3 1/20 000 MAI 2013
LOTEAMENTO INF. PREVIA	LT101

LT102

ENQUADRAMENTO
PLANTA ENQUADRAMENTO

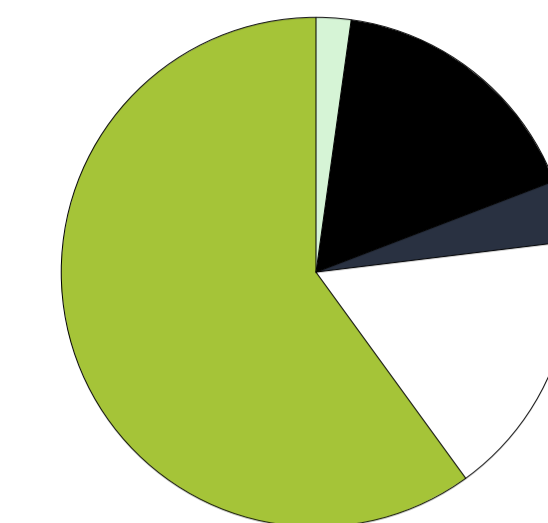

EDIFICIO PROPOSTO / A RECONVERTER	17,3 %	7 711,9 m ²
EDIFICADO A CEDER	3,8 %	1 719,6 m ²
ARRUAMENTOS	-	-
ESPAÇO PÚBLICO LIVRE	16,6 %	7 390,7 m ²
ESPAÇOS VERDES	60,2 %	26 848,7 m ²
ÁGUA	2,1 %	962,1 m ²
LIMITE TERRENO A LOTEAR	100,0 %	44 633,0 m²



0 50 100 150

ARQUITECTURA	BELEM LIMA ARQUITECTOS	
ARQUITECTURA PAISAGISTA	TRAÇOS NA PAISAGEM	
PROJECTO	LOTEAMENTO MIGUEL BOMBARDA HOSPITAL MIGUEL BOMBARDA LISBOA	
DONO OBRA	SAGESTAMO, SA	
AUTOR	ANTÓNIO BELEM LIMA	TRAÇOS NA PAISAGEM
EQUIPA	DUARTE SILVA ANA COUTINHO LUSA MARQUES CLÁUDIA LOPES	FILIPE BRANDÃO PAULA CÔRTE REAL DAVID FLORES MARIA FERREIRA INÉS CHAVES
DESENHOS	ENQUADRAMENTO PLANTA ENQUADRAMENTO	
ESCALA / DATA	A1 1/2 500 A3 1/5 000	MAI 2013
LOTEAMENTO INF. PREVIA	LT102	

LT103

ENQUADRAMENTO PLANTA EXISTENTE

ÁREA TOTAL TERRENO A LOTEAR 44 633,0 m²

- ZONA DE PROTEÇÃO
- INÍCIOS CLASSIFICADOS
- ① PARQUEIRO DO HOSPITAL DE ALIADOS EM RUA FOLGOS (185)
- ② PAVILÃO DE ESCOLA Nº 4 (PRÉRIAS) DO HOSPITAL DE ALIADOS EM RUA FOLGOS (186)
- ③ CONVENTO DOS PEREGRINOS DA MISSÃO FRENTE ÀS MONTANHAS (CARLOS MARCEL 1179)
- ④ HOSPITAL DE ALIADOS EM RUA FOLGOS FRENTE ÀS MONTANHAS (CARLOS MARCEL 1179)
- ⑤ HOSPITAL DO CONVENTO (CARLOS MARCEL 1048)

HOSPITAL MIGUEL BOMBARDA (2012)

- E1 1A 2A ENFERMARIAS I CANTINA
- E2 SA 1A ENFERMARIAS
- F1 COZINHA
- F2 MORGUE
- F3 GARAGEM (EX-PASSARILHO COBERTO)
- G1 OFICINAS
- G2 OFICINAS
- G3 ARMAZÉM
- G4 DEPÓSITO ÁGUA
- G5 DEPÓSITO GÁS
- G6 PTE. ELÉTRICO
- G7 CENTRAL LIXO
- G8 NINA
- H1 HOSPITAL DE DIA
- H2 HABITAÇÃO
- H3 ARRABUIVOS
- ① HABITAÇÃO COLECTIVA

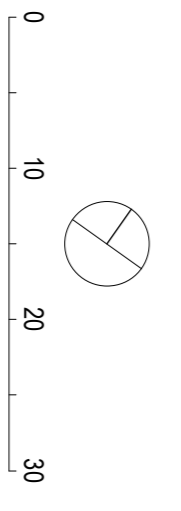

ARQUITECTURA
BELÉN LIMA ARQUITECTOS
ARQUITECTURA PAISAGISTA
FRANCISCA MARQUES DA SILVA

PROJETO
LOTAMENTO MIGUEL BOMBARDA
HOSPITAL MIGUEL BOMBARDA I LISBOA

DONO OBRA
SABESTRAO, SA

AUTOR
ANTONIO BELÉN LIMA TRÓCIS VA PARAGUÉM

EQUIPA
DILBERT SILVA FILIPE BRANDÃO
ANA COELHO PAULA GÓMEZ REIL
LÍSSA MARQUES DAVID FLORES
CARMEN LOPES MÉS CHAVES

DESENHO
ENQUADRAMENTO
PLANTA EXISTENTE

ESCALA DATA
A1 1500 A3 111 000

LOTAMENTO
INF. PRELIMINAR
LT103

IMA 2013

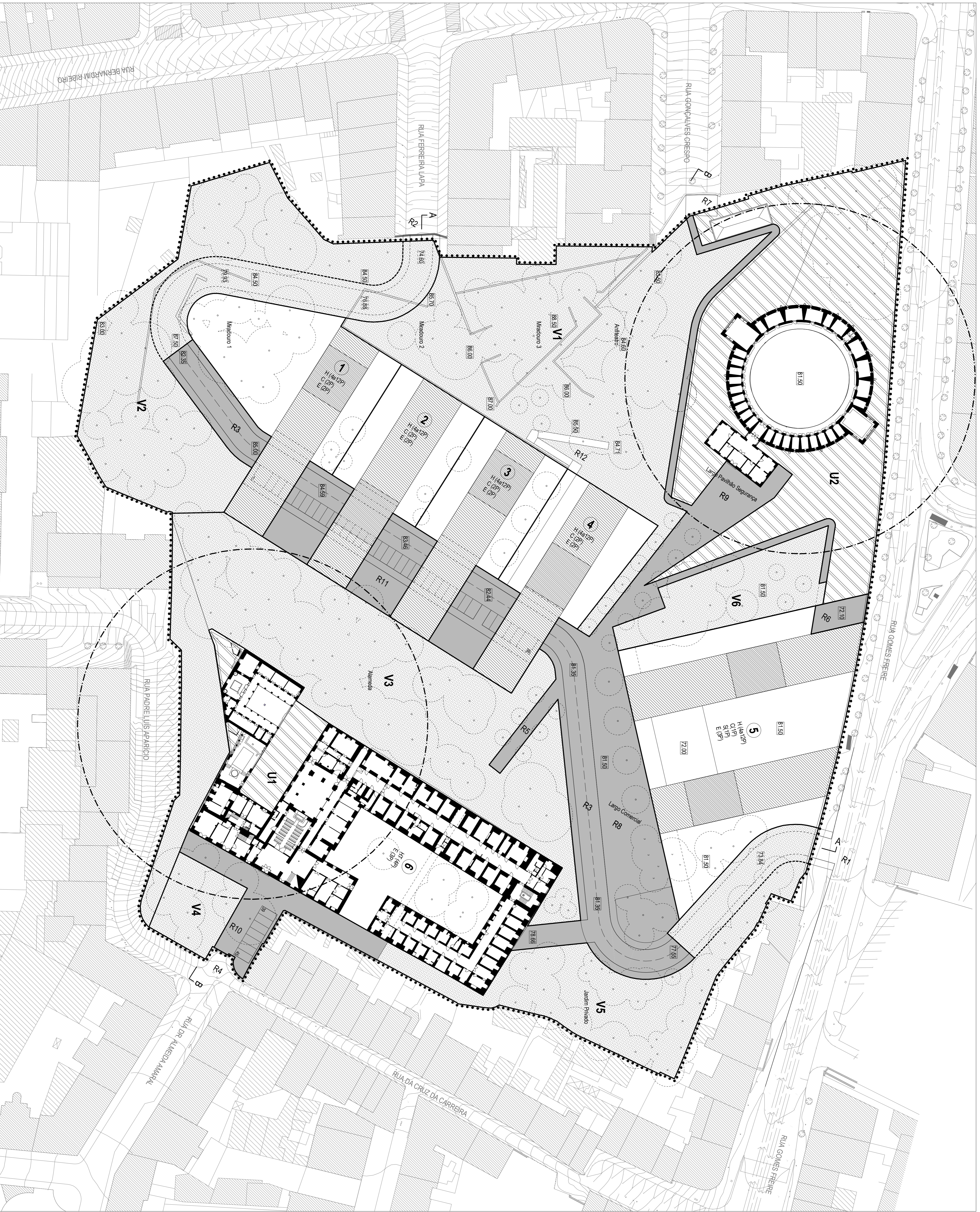

●●●●	LIMITE TERRENO A LOTEAR	44 633,0 m ²
---	ZONA DE PROTEÇÃO MOVENS CLASSIFICADOS	

RESUMO ÁREAS BRUTAS LT MIGUEL BOMBARDA

A	AB TERRENO MIGUEL BOMBARDA	44 633,0 m ²
B	AB ARBUSTIVOS, ESPAÇO PÚBLICO, LIMBE	8 888,0 m ²
C	AB ESPAÇOS EQUIPAMENTOS UTIL. COLECTIVA	6 511,1 m ²
D	AB ESPAÇOS VERDES E DE UTIL. COLECTIVA	16 834,6 m ²
E	AB OCUPAÇÃO LOTES PRIVADOS	13 886,6 m ²
F	AB ANEXAÇÃO ESPAÇOS PRIVADOS	9 888,6 m ²
G	AB CONSTRUÇÃO	63 020,2 m ²
H	AB CONSTRUÇÃO (SEM ESTACIONAMENTO)	44 272,3 m ²
J	AB CONSTRUÇÃO COMERCIO, SERVIÇOS	6 380,0 m ²
K	AB CONSTRUÇÃO HOTEL	12 217,9 m ²
L	AB CONSTRUÇÃO ESTACIONAMENTO	22 759,7 m ²
M	UBI (H. A.1)	0,99

ACESSIBILIDADES, ARBUSTIVOS E ESPAÇO PÚBLICO/LIMBE

R1	ACESSO AUTO RUA GOMES FREIRE	
R2	ACESSO AUTO RUA GOMES FERRE	
R3	ROA AUTO (ESTE-OESTE)	4 102,0 m ²
R4	ACESSO AUTO - AFE RUA DR ALMEIDA AMARAL	
R5	ENVO DE ACESSO PÚBLICO PERSONAL	
R6	RAMPAS AFE (DESDE RUA GOMES FERRE)	1247,7 m ²
R7	RAMPAS AFE (DESDE RUA GOMES FERRE)	
R8	LARGO COMERCIAL	2 391,1 m ²
R9	LARGO PAVILHÃO SEGURANÇA	
R10	ESTACIONAMENTO SUL	5793,9 m ²
R11	ESTACIONAMENTO NORTE	1 668,0 m ²
R12	RAMPAS AFE (ACESSO ANTERIOR)	823,9 m ²

ESPAÇOS PARA EQUIPAMENTOS DE UTILIZAÇÃO COLECTIVA

	ESPAÇOS PARA EQUIPAMENTOS DE UTILIZAÇÃO COLECTIVA	
	EDIFÍCIOS A RECREAR	
	ESPAÇO ENDOCORRENTE EQUIP. DE UTILIZAÇÃO COLECTIVA	
U1	BALNEÁRIO D. MARIA (183)	9463,9 m ²
U1.1	BALNEÁRIO	4232,6 m ²
U2	ESPAÇO ENDOCORRENTE	5233,3 m ²
U2.1	PAVILHÃO DE SEGURANÇA (198)	5 844,2 m ²
U2.2	PAVILHÃO	1 644,0 m ²
U2.3	MORGUE	1 057,7 m ²
U3	ÁGUA	961,5 m ²
U4	ESPAÇO ENDOCORRENTE	2 893,0 m ²

ESPAÇOS VERDES DE UTILIZAÇÃO COLECTIVA

V1	MIRADOURO 2	
	MIRADOURO 3	4 883,8 m ²
	ANTEFUMO	3 004,2 m ²
V2	MIRADOURO 1	5 421,8 m ²
V3	ALAMEDA	4 664,4 m ²
V4	JARDIM FORMAL	2 081,6 m ²
V5	JARDIM PRIVADO	918,8 m ²
V6	PLATEAU ENDOCORRENTE	

LOTES PRIVADOS

	EDIFÍCIOS PRIVADOS	
	NÚMERO DE LOTE	
H	HABITAÇÃO	
C	COMERCIO	
S	SERVIÇOS	
HT	HOTEL	
E	ESTACIONAMENTO	

P. PRGS.

L11	H4.8 1P1 C02P1 E1P1	2 113,8 m ²
L12	H4.8 1P1 C02P1 E1P1	1 914,9 m ²
L13	H4.8 1P1 C02P1 E1P1	1 914,9 m ²
L14	H4.8 1P1 C02P1 E1P1	1 917,0 m ²
L15	H4.8 1P1 C02P1 E1P1	3 718,2 m ²
L16	H1P1 E1P1	3 812,9 m ²

ZZ551 COTAS PROJEITO

SI	ÁREAS	
SI	ESTACIONAMENTO PÚBLICO	
	ÁGUA	

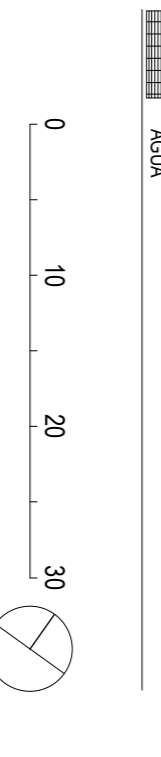

ARQUITECTURA

BELÉM LIMA ARQUITECTOS
ARQUITECTURA PROPOSTA
TRACOS VIA PARAGUAI

PROJETO

LOTAMENTO MIGUEL BOMBARDA
HOSPITAL MIGUEL BOMBARDA (LISBOA)

DOMO OBRA

SNESTRAHO, SA
ANTONIO BELÉM LIMA
TRACOS VIA PARAGUAI

EQUIPA

QUARTE SILVA
ANA COELHO
LÍSSA MARQUES
CARMEN DOPES
MÉS CHAVES
FLÁVIO BRANCO
PAULA CÔRTE REAL
CARMEN DOPES
MÉS CHAVES

DESENHO

PLANTA SÍNTESE
PLANTA IMPLANTAÇÃO
ESCALA DATA A1 1500 A3 111 00
LOTAMENTO INF. PREVA LT201
LMA 2013

LT211

PLANTA SÍNTESE
UTILIZAÇÃO EDIFICAÇÕES
MODO OCUPAÇÃO LOTES

	LOTE 1		LOTE 2		LOTE 3		LOTE 4		LOTE 5		LOTE 6	
NÍVEL -5									HABITAÇÃO -			
									COM SERV -			
									ESTACION 3 777,3 m2			
									ABC NÍVEL 3 777,3 m2			
NÍVEL -4									HABITAÇÃO -		HOTEL -	
									COM SERV -		COM SERV -	
									ESTACION 3 777,3 m2		ESTACION 829,8 m2	
									ABC NÍVEL 3 777,3 m2		ABC NÍVEL 829,8 m2	
NÍVEL -3									HABITAÇÃO -		HOTEL -	
									COM SERV -		COM SERV -	
									ESTACION 3 777,3 m2		ESTACION 829,8 m2	
									ABC NÍVEL 3 777,3 m2		ABC NÍVEL 829,8 m2	
NÍVEL -2	HABITAÇÃO -		HABITAÇÃO -		HABITAÇÃO -		HABITAÇÃO -		HABITAÇÃO -		HOTEL -	
	COM SERV -		COM SERV -		COM SERV -		COM SERV -		COM SERV 2 648,0 m2		COM SERV -	
	ESTACION 763,6 m2		ESTACION 1 043,0 m2		ESTACION 1 043,0 m2		ESTACION 763,6 m2		ESTACION 829,2 m2		ESTACION 883,4 m2	
	ABC NÍVEL 763,6 m2		ABC NÍVEL 1 043,0 m2		ABC NÍVEL 1 043,0 m2		ABC NÍVEL 763,6 m2		ABC NÍVEL 3 477,2 m2		ABC NÍVEL 883,4 m2	
NÍVEL -1	HABITAÇÃO -		HABITAÇÃO -		HABITAÇÃO -		HABITAÇÃO -		HABITAÇÃO -		HOTEL 1 1186,7 m2	
	COM SERV -		COM SERV -		COM SERV -		COM SERV -		COM SERV 2 648,0 m2		COM SERV -	
	ESTACION 763,6 m2		ESTACION 1 043,0 m2		ESTACION 1 043,0 m2		ESTACION 763,6 m2		ESTACION 829,2 m2		ESTACION -	
	ABC NÍVEL 763,6 m2		ABC NÍVEL 1 043,0 m2		ABC NÍVEL 1 043,0 m2		ABC NÍVEL 763,6 m2		ABC NÍVEL 3 477,2 m2		ABC NÍVEL 1 186,7 m2	
NÍVEL 1	HABITAÇÃO 455,0 m2		HABITAÇÃO 455,0 m2		HABITAÇÃO 455,0 m2		HABITAÇÃO 455,0 m2		HABITAÇÃO 455,0 m2		HOTEL 2 796,3 m2	
	COM SERV 130,0 m2		COM SERV 130,0 m2		COM SERV 130,0 m2		COM SERV 130,0 m2		COM SERV -		COM SERV -	
	ESTACION -		ESTACION -		ESTACION -		ESTACION -		ESTACION -		ESTACION -	
	ABC NÍVEL 585,0 m2		ABC NÍVEL 585,0 m2		ABC NÍVEL 585,0 m2		ABC NÍVEL 585,0 m2		ABC NÍVEL 1 571,9 m2		ABC NÍVEL 2 796,3 m2	
NÍVEL 2	HABITAÇÃO 455,0 m2		HABITAÇÃO 455,0 m2		HABITAÇÃO 455,0 m2		HABITAÇÃO 455,0 m2		HABITAÇÃO 455,0 m2		HOTEL 2 796,3 m2	
	COM SERV 130,0 m2		COM SERV 130,0 m2		COM SERV 130,0 m2		COM SERV 130,0 m2		COM SERV -		COM SERV -	
	ESTACION -		ESTACION -		ESTACION -		ESTACION -		ESTACION -		ESTACION -	
	ABC NÍVEL 585,0 m2		ABC NÍVEL 585,0 m2		ABC NÍVEL 585,0 m2		ABC NÍVEL 585,0 m2		ABC NÍVEL 1 571,9 m2		ABC NÍVEL 2 796,3 m2	
NÍVEL 3	HABITAÇÃO 815,8 m2		HABITAÇÃO 815,8 m2		HABITAÇÃO 815,8 m2		HABITAÇÃO 815,8 m2		HABITAÇÃO 815,8 m2		HOTEL 2 796,3 m2	
	COM SERV -		COM SERV -		COM SERV -		COM SERV -		COM SERV -		COM SERV -	
	ESTACION -		ESTACION -		ESTACION -		ESTACION -		ESTACION -		ESTACION -	
	ABC NÍVEL 815,8 m2		ABC NÍVEL 815,8 m2		ABC NÍVEL 815,8 m2		ABC NÍVEL 815,8 m2		ABC NÍVEL 1 571,9 m2		ABC NÍVEL 2 796,3 m2	
NÍVEL 4	HABITAÇÃO 815,8 m2		HABITAÇÃO 815,8 m2		HABITAÇÃO 815,8 m2		HABITAÇÃO 815,8 m2		HABITAÇÃO 815,8 m2		HOTEL 2 796,3 m2	
	COM SERV -		COM SERV -		COM SERV -		COM SERV -		COM SERV -		COM SERV -	
	ESTACION -		ESTACION -		ESTACION -		ESTACION -		ESTACION -		ESTACION -	
	ABC NÍVEL 815,8 m2		ABC NÍVEL 815,8 m2		ABC NÍVEL 815,8 m2		ABC NÍVEL 815,8 m2		ABC NÍVEL 1 571,9 m2		ABC NÍVEL 2 796,3 m2	
NÍVEL 5	HABITAÇÃO 189,8 m2		HABITAÇÃO 189,8 m2		HABITAÇÃO 189,8 m2		HABITAÇÃO 189,8 m2		HABITAÇÃO 189,8 m2		HABITAÇÃO 379,6 m2	
	COM SERV -		COM SERV -		COM SERV -		COM SERV -		COM SERV -		COM SERV -	
	ESTACION -		ESTACION -		ESTACION -		ESTACION -		ESTACION -		ESTACION -	
	ABC NÍVEL 189,8 m2		ABC NÍVEL 189,8 m2		ABC NÍVEL 189,8 m2		ABC NÍVEL 189,8 m2		ABC NÍVEL 189,8 m2		ABC NÍVEL 379,6 m2	
NÍVEL 6	HABITAÇÃO 189,8 m2		HABITAÇÃO 189,8 m2		HABITAÇÃO 189,8 m2		HABITAÇÃO 189,8 m2		HABITAÇÃO 189,8 m2		HABITAÇÃO 379,6 m2	
	COM SERV -		COM SERV -		COM SERV -		COM SERV -		COM SERV -		COM SERV -	
	ESTACION -		ESTACION -		ESTACION -		ESTACION -		ESTACION -		ESTACION -	
	ABC NÍVEL 189,8 m2		ABC NÍVEL 189,8 m2		ABC NÍVEL 189,8 m2		ABC NÍVEL 189,8 m2		ABC NÍVEL 189,8 m2		ABC NÍVEL 379,6 m2	
NÍVEL 7	HABITAÇÃO 189,8 m2		HABITAÇÃO 189,8 m2		HABITAÇÃO 189,8 m2		HABITAÇÃO 189,8 m2		HABITAÇÃO 189,8 m2		HABITAÇÃO 379,6 m2	
	COM SERV -		COM SERV -		COM SERV -		COM SERV -		COM SERV -		COM SERV -	
	ESTACION -		ESTACION -		ESTACION -		ESTACION -		ESTACION -		ESTACION -	
	ABC NÍVEL 189,8 m2		ABC NÍVEL 189,8 m2		ABC NÍVEL 189,8 m2		ABC NÍVEL 189,8 m2		ABC NÍVEL 189,8 m2		ABC NÍVEL 379,6 m2	
NÍVEL 8	HABITAÇÃO 189,8 m2		HABITAÇÃO 189,8 m2		HABITAÇÃO 189,8 m2		HABITAÇÃO 189,8 m2		HABITAÇÃO 189,8 m2		HABITAÇÃO 379,6 m2	
	COM SERV -		COM SERV -		COM SERV -		COM SERV -		COM SERV -		COM SERV -	
	ESTACION -		ESTACION -		ESTACION -		ESTACION -		ESTACION -		ESTACION -	
	ABC NÍVEL 189,8 m2		ABC NÍVEL 189,8 m2		ABC NÍVEL 189,8 m2		ABC NÍVEL 189,8 m2		ABC NÍVEL 189,8 m2		ABC NÍVEL 379,6 m2	
NÍVEL 9	HABITAÇÃO 189,8 m2		HABITAÇÃO 189,8 m2		HABITAÇÃO 189,8 m2		HABITAÇÃO 189,8 m2		HABITAÇÃO 189,8 m2		HABITAÇÃO 379,6 m2	
	COM SERV -		COM SERV -		COM SERV -		COM SERV -		COM SERV -		COM SERV -	
	ESTACION -		ESTACION -		ESTACION -		ESTACION -		ESTACION -		ESTACION -	
	ABC NÍVEL 189,8 m2		ABC NÍVEL 189,8 m2		ABC NÍVEL 189,8 m2		ABC NÍVEL 189,8 m2		ABC NÍVEL 189,8 m2		ABC NÍVEL 379,6 m2	
NÍVEL 10	HABITAÇÃO 189,8 m2		HABITAÇÃO 189,8 m2		HABITAÇÃO 189,8 m2		HABITAÇÃO 189,8 m2		HABITAÇÃO 189,8 m2		HABITAÇÃO 379,6 m2	
	COM SERV -		COM SERV -		COM SERV -		COM SERV -		COM SERV -		COM SERV -	
	ESTACION -		ESTACION -		ESTACION -		ESTACION -		ESTACION -		ESTACION -	
	ABC NÍVEL 189,8 m2		ABC NÍVEL 189,8 m2		ABC NÍVEL 189,8 m2		ABC NÍVEL 189,8 m2		ABC NÍVEL 189,8 m2		ABC NÍVEL 379,6 m2	
NÍVEL 11	HABITAÇÃO 189,8 m2		HABITAÇÃO 189,8 m2		HABITAÇÃO 189,8 m2		HABITAÇÃO 189,8 m2		HABITAÇÃO 189,8 m2		HABITAÇÃO 379,6 m2	
	COM SERV -		COM SERV -		COM SERV -		COM SERV -		COM SERV -		COM SERV -	
	ESTACION -		ESTACION -		ESTACION -		ESTACION -		ESTACION -		ESTACION -	
	ABC NÍVEL 189,8 m2		ABC NÍVEL 189,8 m2		ABC NÍVEL 189,8 m2		ABC NÍVEL 189,8 m2		ABC NÍVEL 189,8 m2		ABC NÍVEL 379,6 m2	
NÍVEL 12	HABITAÇÃO 189,8 m2		HABITAÇÃO 189,8 m2		HABITAÇÃO 189,8 m2		HABITAÇÃO 189,8 m2		HABITAÇÃO 189,8 m2		HABITAÇÃO 379,6 m2	
	COM SERV -		COM SERV -		COM SERV -		COM SERV -		COM SERV -		COM SERV -	
	ESTACION -		ESTACION -		ESTACION -		ESTACION -		ESTACION -		ESTACION -	
	ABC NÍVEL 189,8 m2		ABC NÍVEL 189,8 m2		ABC NÍVEL 189,8 m2		ABC NÍVEL 189,8 m2		ABC NÍVEL 189,8 m2		ABC NÍVEL 379,6 m2	

ÁREAS BRUTAS | USOS

	AB ESTACIONAMENTO	22 759,7 m2
	AB COMÉRCIO SERVIÇOS	6 336,0 m2
	AB HABITAÇÃO	25 564,4 m2
	AB HOTEL OBRA NOVA / CONDICIONADA	10 822,9 m2
	AB HOTEL OBRA REABILITAÇÃO	1 549,0 m2

RESUMO ÁREAS BRUTAS LT MIGUEL BOMBARDA

A	AB TERRENO MIGUEL BOMBARDA	44 633,0 m2
B	AB ARRUMENTOS ESPAÇO PÚBLICO LIVRE	7 068,6 m2
C	AB ESPAÇOS EQUIPAMENTOS UTIL COLECTIVA	7 390,2 m2
D	AB ESPAÇOS VERDES E DE UTIL COLECTIVA	17 034,0 m2
E	AB OCUPAÇÃO LOTES PRIVADOS	13 140,2 m2
F	AB IMPLANTAÇÃO EDIFÍCIOS PRIVADOS	8 483,2 m2
G	AB CONSTRUÇÃO	67 032,0 m2
H	AB CONTRUÇÃO (SEM ESTACIONAMENTO)	44 272,3 m2
J	AB CONSTRUÇÃO HABITAÇÃO	25 564,4 m2
K	AB CONSTRUÇÃO COMÉRCIO SERVIÇOS	6 336,0 m2
L	AB CONSTRUÇÃO HOTEL	12 371,9 m2
M	AB CONSTRUÇÃO ESTACIONAMENTO	22 759,7 m2
N	IUB (H : A)	0,99

0 50 100 150

ARQUITECTURA	BELEM LIMA ARQUITECTOS	
PAISAGISMO	TRAÇOS NA PAISAGEM	
PROJECTO	LOTEAMENTO MIGUEL BOMBARDA HOSPITAL MIGUEL BOMBARDA LISBOA	
DONO OBRA	SAGESTAMO, SA	
AUTOR	ANTÓNIO BELEM LIMA	TRAÇOS NA PAISAGEM
EQUIPA	DUARTE SILVA ANA COUTINHO LUSA MARQUES CLAUDIA LOPEZ	PAULA CÔRTE REAL DAVID FLORES MARIA FERREIRA INÉS CHAVES

DESENHO PLANTA SÍNTESE
UTIL EDIFICAÇÕES | MODO OCUP LOTES
ESCALA / DATA A1 1/2 500 A3 1/5 000 MAI 2013

LT301

INFRA-ESTRUTURAS EXISTENTES
REDE DRENAGEM ÁGUAS RESIDUAIS

44 833,0 m²

- LIMITE TERRENO A LOTEAR
- COLECTOR DOMÉSTICO
- CAIXA DE VISITA
- SIMULADRO
- ⊕ PONTO DE SONDA/SEM
- CAIXA CEGA

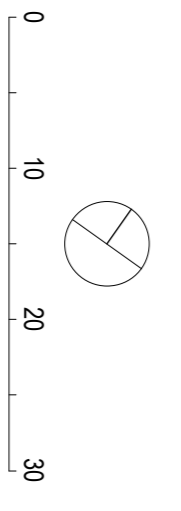

ARQUITECTURA	BELÉM LIMA ARQUITECTOS
ARQUITECTURA PAISAGISTA	PAISAGIOS VAZ PAVESSELA
PROJETO	LOTIAMENTO MIGUEL BOMBARDA HOSPITAL MIGUEL BOMBARDA (LISBOA)
DONO OBRA	SMAESTRIMO, SA
AUTOR	ANTÓNIO BELÉM LIMA
EQUIPA	DIANTE SILVA ANA COELHO LUIZA MARQUES CANDIA LOPES
DESENHO	FILIPE BRANDÃO PAULA GOMES REIL DAMIÃO FLORES MISCHANGES
ESCALA DATA	INFRA-ESTRUTURAS EXISTENTES REDE DRENAGEM ÁGUAS RESIDUAIS A1 1500 A3 11/00
LOTIAMENTO	INF. PRELIM. MA 2013

LT302

INFRA-ESTRUTURAS (EXISTENTES)
REDE ABASTECIMENTO AGUA

44 833,0 m²

●●●● LIMITE TERRENO A LOTEAR

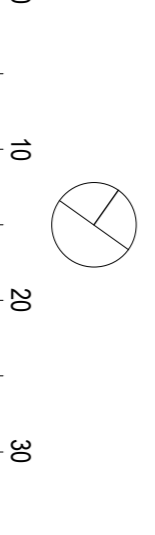

ARQUITECTURA	BELIZI LIMA ARQUITECTOS
ARQUITECTURA PROPOSTA	PAULOS VA PASSEIRA
PROJETO	LOTAMIENTO MIGUEL BOMBARDA HOSPITAL MIGUEL BOMBARDA LISBOA
DONO OBRA	SABESTRAO SA
AUTOR	ANTONIO BELIZI LIMA
EQUIPA	DIANTE SILVA ALIX COELHO LUIS MARQUES CANDIA LOPES
	FILIFE BRANDAO PAULA GOMES REIL DAMIÃO FLORES MIGUEL CHAVES
DESENHO	INFRA-ESTRUTURAS (EXISTENTES) REDE ABASTECIMENTO AGUA
ESCALA DATA	A1 1500 43 11 00
LOTAMIENTO	INF PRELIMIA
	MA 2013

LT303

INFRA-ESTRUTURAS EXISTENTES
REDE ENERGIA ELÉTRICA
MÉDIA TENSÃO | ALTA TENSÃO

•••••	LIMITE TERRENO A LOTER	44 633,0 m ²
△	EQUIPAMENTOS MT AT	
△	POSTO TRANSFORMAÇÃO SECCIONAMENTO	
△	POSTO TRANSFORMAÇÃO CLIENTE	
△	POSTO DE SECCIONAMENTO	
●	SUBESTAÇÃO	
●	APÓDIO MT AT	
●	APÓDIO DE BETÃO	
●	APÓDIO DE BETÃO GEMINADO	
●	APÓDIO METÁLICO	
●	PÓRTICO METÁLICO	
●	PÓRTICO DE BETÃO GEMINADO	
—	TRACÇOS MT AT	
---	TRÇO CO MT 10 kV	
---	TRÇO CO MT 20 kV	
---	TRÇO CO MT 80 kV	
---	TRAVESSIAS (CABO ENTERRADO)	
□	CAIXA DE VISTA	
□	CAIXA DE LIMBO LINDAÇÃO	
□	EXTREMIDADE CAIXA TERMINAL	
□	CAPO DE PONTO ISOLADO GERAL	

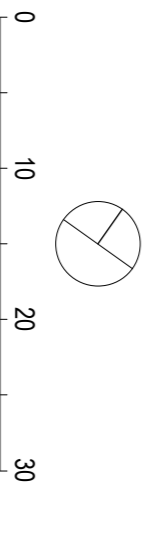

ARQUITECTURA	BELÉM LIMA ARQUITECTOS
ARQUITECTURA PROPOSTA	TRÇOS VA PARAGUÁ
PROJETO	LOTAMENTO MIGUEL BOMBARDA HOSPITAL MIGUEL BOMBARDA LISBOA
DONO OBRA	SABESTRAJO, SA
AUTOR	ANTÓNIO BELÉM LIMA
EQUIPA	DUARTE SILVA LUIZ MARQUES CANDORA LOPES
	FLÁVIO BRANDÃO PAULA GÓES REIL DAMIÃO FLORES MIGUEL CHAVES
DESENHO	INFRA-ESTRUTURAS EXISTENTES REDE ENERGIA ELÉTRICA MT AT
ESCALA / DATA	AT 1:500 / 23.11.00
LOTAMENTO	INF. PRELIM. LT303
	MAI 2013





●●●● LIMITE TERRENO A LOTAR 44 633,0 m²

- ▲ APÓDIO BT IP
- △ POSTO TRANSFORMAÇÃO E SECCIONAMENTO
- APÓDIO DE BETÃO
- APÓDIO DE MADEIRA
- APÓDIO DE FERRO
- ▷ POSTALITE
- ▷ CONSOLA

- TRÓÇOS BT IP
- TRÓÇOS BT SUBTERRÂNEO
- TRÓÇOS BT AÉREO
- TRÓÇOS IP SUBTERRÂNEO
- TRÓÇOS IP AÉREO
- TRAVESSIAS (CABO ENTERRADO)
- CORTES DAS TRAVESSIAS COM POSIÇÃO DOS CABOS
- CAXA DE VISTA

- CLIENTE BT
- PONTO DE ENTREGA DE ENERGIA
- AGENCIA BT
- CABO EM PONTA P
- CABO EM PONTA P

- LIGAÇÃO BT IP
- CAXA DERIVAÇÃO ESTANQUE REDE ÁGUA BT
- CAXA DERIVAÇÃO ESTANQUE REDE ÁGUA P
- ◇ CAXA DE UNÇÃO JUNÇÃO DERIVAÇÃO SUBTERRÂNEA BT
- ◇ CAXA DE UNÇÃO JUNÇÃO DERIVAÇÃO SUBTERRÂNEA P
- EXTENSÃO DE CAXA TERMINAL
- UNÇÃO JUNÇÃO DERIVAÇÃO ÁGUA BT
- UNÇÃO JUNÇÃO DERIVAÇÃO ÁGUA P

- CANAL ABANHO DISTRIBUIÇÃO
- ABANHO DISTRIBUIÇÃO PASSADO
- ABANHO DISTRIBUIÇÃO EMBITUTO
- ABANHO P COM TELECOMUNIC
- ABANHO P SEM TELECOMUNIC
- CAXA DERIVAÇÃO SUBTERRÂNEA REDONDA
- CAXA DERIVAÇÃO SUBTERRÂNEA
- CAXA SECCIONAMENTO REDE ÁGUA
- CAXA PROTEÇÃO REDE ÁGUA
- CAXA SECCIONAMENTO E PROTEÇÃO REDE ÁGUA

- COLUMNAS IP SISTEMAS
- COLUMNA IP SEM BRANCO
- COLUMNA IP TIPO JARDIM
- COLUMNA IP TIPO JARDIM 2 BRANÇOS
- COLUMNA IP TIPO JARDIM 3 BRANÇOS
- COLUMNA IP TIPO JARDIM 4 BRANÇOS
- COLUMNA IP TIPO JARDIM 5 BRANÇOS
- COLUMNA IP 2 BRANÇOS
- COLUMNA IP 3 BRANÇOS
- COLUMNA IP 4 BRANÇOS
- BRANÇO IP
- OLHO DE BOI
- PAINTEIRO
- PROJETOR

- AGENCIA IP
- SECCIONADOR SIMPLES REDE ÁGUA
- SECCIONADOR COM FUSÍVEL REDE ÁGUA

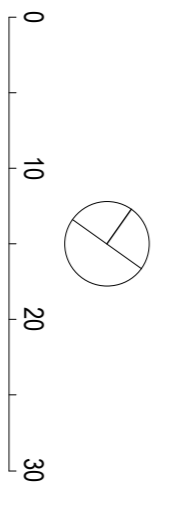

ARQUITECTURA
 BELÉM LIMA ARQUITECTOS
 ARQUITECTURA PROPOSTA
 TRÁÇOS VIA PARALELA

PROJETO
 LOTAMENTO MIGUEL BOMBARDA
 HOSPITAL MIGUEL BOMBARDA I LISBOA

DNDO OBRA
 SÁESTRIMO, SA

AUTOR
 ANTONIO BELÉM LIMA TRÁÇOS VIA PARALELA

EQUIPA
 DUARTE SILVA FILIPE BRANDÃO
 ARA COSTA PAULA COSTA REIL
 LUIS MARQUES DANILO FLORES
 CAMILA DOPES MESA CHAVES

DESENHO
 INFRA-ESTRUTURAS EXISTENTES
REDE ENERGIA ELÉCTRICA BT IP

ESCALA DATA
 A1 1500 A3 11 00 MA 2013

LT305

INFRA-ESTRUTURAS EXISTENTES
REDE TELECOMUNICAÇÕES

44 833,0 m²

- LIMITE TERRENO A LOTEAR
- INFRA-ESTRUTURA TELECOMUNICAÇÕES
- PT
- ONI CONDOMÍNIO
- ARMAZOS
- ▲ ARMAZOS ZONA TI-CABO

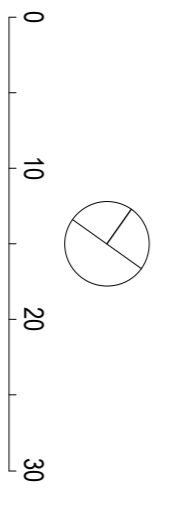

ARQUITECTURA	BELÉM LIMA ARQUITECTOS
ARQUITECTURA PROPOSTA	PAULOS VA PARAGUÁ
PROJETO	LOTAMENTO MIGUEL BOMBARDA HOSPITAL MIGUEL BOMBARDA LISBOA
DONO OBRA	SMAESTRIMO, SA
AUTOR	ANTÓNIO BELÉM LIMA
EQUIPA	DUARTE SILVA ALÍSSA COELHO LÍSSA MARQUES CARMEN LOPES
	FILIFE BRANDÃO PAULA GÓMEZ REIL DAMIÃO FLORES MISCHANGES
DESENHO	REDE TELECOMUNICAÇÕES
ESCALA: DATA	A1 15/00 A3 11/00
LOTAMENTO	INF. PRELIM.
MA 2013	

LT401

ESPAÇO URBANO
PLANTA CEDIÊNCIAS
ESP VERDES | EQUIPAMENTOS | VIÁRIO

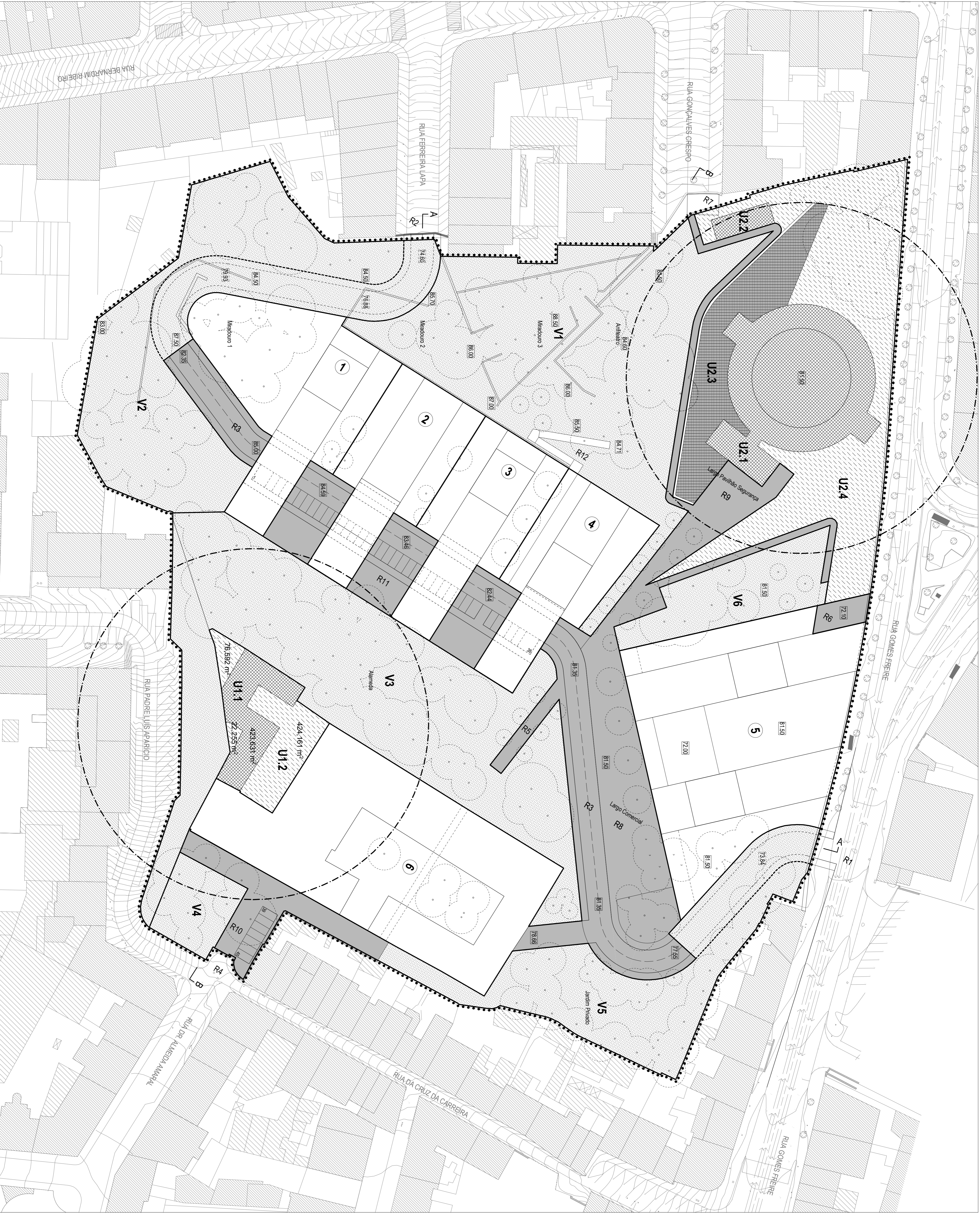

●●●● LIMITE TERRENO A LOTAR 44 633,0 m²
 --- ZONA DE PROTEÇÃO MOVENS CLASSIFICADOS

RESUMO ÁREAS BRUTAS LT MIGUEL BOMBARDA

AB	ABRIGUAMENTOS	ESPAÇO PÚBLICO LIVRE	44 633,0 m ²
A	ABRIGUAMENTOS	ESPAÇO PÚBLICO LIVRE	8 888,0 m ²
C	ABRIGUAMENTOS	EQUIPAMENTOS UTIL. COLECTIVA	6 511,1 m ²
D	ABRIGUAMENTOS	ESP VERDES E REZ. COLECTIVA	16 834,6 m ²
E	ABRIGUAMENTOS	LOTES PRIVADOS	13 886,6 m ²
F	ABRIGUAMENTOS	ESP VERDES PRIVADOS	9 888,6 m ²
G	ABRIGUAMENTOS	ESP VERDES PRIVADOS	63 020,7 m ²
H	ABRIGUAMENTOS	ESP VERDES PRIVADOS	44 272,3 m ²
J	ABRIGUAMENTOS	CONDOMÍNIO	25 584,2 m ²
K	ABRIGUAMENTOS	CONDOMÍNIO	6 358,0 m ²
L	ABRIGUAMENTOS	CONDOMÍNIO	12 211,9 m ²
M	ABRIGUAMENTOS	CONDOMÍNIO	22 759,7 m ²
N	ABRIGUAMENTOS	CONDOMÍNIO	0,99 m ²

RESUMO ÁREAS BRUTAS LT MIGUEL BOMBARDA

AB	ABRIGUAMENTOS	ESPAÇO PÚBLICO LIVRE	44 633,0 m ²
R1	ABRIGUAMENTOS	ESPAÇO PÚBLICO LIVRE	8 888,0 m ²
R2	ABRIGUAMENTOS	ESPAÇO PÚBLICO LIVRE	6 511,1 m ²
R3	ABRIGUAMENTOS	ESPAÇO PÚBLICO LIVRE	16 834,6 m ²
R4	ABRIGUAMENTOS	ESPAÇO PÚBLICO LIVRE	13 886,6 m ²
R5	ABRIGUAMENTOS	ESPAÇO PÚBLICO LIVRE	9 888,6 m ²
R6	ABRIGUAMENTOS	ESPAÇO PÚBLICO LIVRE	63 020,7 m ²
R7	ABRIGUAMENTOS	ESPAÇO PÚBLICO LIVRE	44 272,3 m ²
R8	ABRIGUAMENTOS	ESPAÇO PÚBLICO LIVRE	25 584,2 m ²
R9	ABRIGUAMENTOS	ESPAÇO PÚBLICO LIVRE	6 358,0 m ²
R10	ABRIGUAMENTOS	ESPAÇO PÚBLICO LIVRE	12 211,9 m ²
R11	ABRIGUAMENTOS	ESPAÇO PÚBLICO LIVRE	22 759,7 m ²
R12	ABRIGUAMENTOS	ESPAÇO PÚBLICO LIVRE	0,99 m ²

ESPAÇOS PARA EQUIPAMENTOS DE UTILIZAÇÃO COLECTIVA

AB	ABRIGUAMENTOS	ESPAÇO PÚBLICO LIVRE	44 633,0 m ²
U1	ABRIGUAMENTOS	ESPAÇO PÚBLICO LIVRE	8 888,0 m ²
U2	ABRIGUAMENTOS	ESPAÇO PÚBLICO LIVRE	6 511,1 m ²
U3	ABRIGUAMENTOS	ESPAÇO PÚBLICO LIVRE	16 834,6 m ²
U4	ABRIGUAMENTOS	ESPAÇO PÚBLICO LIVRE	13 886,6 m ²

ESPAÇOS VERDES DE UTILIZAÇÃO COLECTIVA

AB	ABRIGUAMENTOS	ESPAÇO PÚBLICO LIVRE	44 633,0 m ²
V1	ABRIGUAMENTOS	ESPAÇO PÚBLICO LIVRE	8 888,0 m ²
V2	ABRIGUAMENTOS	ESPAÇO PÚBLICO LIVRE	6 511,1 m ²
V3	ABRIGUAMENTOS	ESPAÇO PÚBLICO LIVRE	16 834,6 m ²
V4	ABRIGUAMENTOS	ESPAÇO PÚBLICO LIVRE	13 886,6 m ²
V5	ABRIGUAMENTOS	ESPAÇO PÚBLICO LIVRE	9 888,6 m ²
V6	ABRIGUAMENTOS	ESPAÇO PÚBLICO LIVRE	63 020,7 m ²

LOTES PRIVADOS

AB	ABRIGUAMENTOS	ESPAÇO PÚBLICO LIVRE	44 633,0 m ²
R1	ABRIGUAMENTOS	ESPAÇO PÚBLICO LIVRE	8 888,0 m ²
R2	ABRIGUAMENTOS	ESPAÇO PÚBLICO LIVRE	6 511,1 m ²
R3	ABRIGUAMENTOS	ESPAÇO PÚBLICO LIVRE	16 834,6 m ²
R4	ABRIGUAMENTOS	ESPAÇO PÚBLICO LIVRE	13 886,6 m ²
R5	ABRIGUAMENTOS	ESPAÇO PÚBLICO LIVRE	9 888,6 m ²
R6	ABRIGUAMENTOS	ESPAÇO PÚBLICO LIVRE	63 020,7 m ²
R7	ABRIGUAMENTOS	ESPAÇO PÚBLICO LIVRE	44 272,3 m ²
R8	ABRIGUAMENTOS	ESPAÇO PÚBLICO LIVRE	25 584,2 m ²
R9	ABRIGUAMENTOS	ESPAÇO PÚBLICO LIVRE	6 358,0 m ²
R10	ABRIGUAMENTOS	ESPAÇO PÚBLICO LIVRE	12 211,9 m ²
R11	ABRIGUAMENTOS	ESPAÇO PÚBLICO LIVRE	22 759,7 m ²
R12	ABRIGUAMENTOS	ESPAÇO PÚBLICO LIVRE	0,99 m ²

ESPAÇOS VERDES DE UTILIZAÇÃO COLECTIVA

AB	ABRIGUAMENTOS	ESPAÇO PÚBLICO LIVRE	44 633,0 m ²
V1	ABRIGUAMENTOS	ESPAÇO PÚBLICO LIVRE	8 888,0 m ²
V2	ABRIGUAMENTOS	ESPAÇO PÚBLICO LIVRE	6 511,1 m ²
V3	ABRIGUAMENTOS	ESPAÇO PÚBLICO LIVRE	16 834,6 m ²
V4	ABRIGUAMENTOS	ESPAÇO PÚBLICO LIVRE	13 886,6 m ²
V5	ABRIGUAMENTOS	ESPAÇO PÚBLICO LIVRE	9 888,6 m ²
V6	ABRIGUAMENTOS	ESPAÇO PÚBLICO LIVRE	63 020,7 m ²

ESPAÇOS VERDES DE UTILIZAÇÃO COLECTIVA

AB	ABRIGUAMENTOS	ESPAÇO PÚBLICO LIVRE	44 633,0 m ²
R1	ABRIGUAMENTOS	ESPAÇO PÚBLICO LIVRE	8 888,0 m ²
R2	ABRIGUAMENTOS	ESPAÇO PÚBLICO LIVRE	6 511,1 m ²
R3	ABRIGUAMENTOS	ESPAÇO PÚBLICO LIVRE	16 834,6 m ²
R4	ABRIGUAMENTOS	ESPAÇO PÚBLICO LIVRE	13 886,6 m ²
R5	ABRIGUAMENTOS	ESPAÇO PÚBLICO LIVRE	9 888,6 m ²
R6	ABRIGUAMENTOS	ESPAÇO PÚBLICO LIVRE	63 020,7 m ²
R7	ABRIGUAMENTOS	ESPAÇO PÚBLICO LIVRE	44 272,3 m ²
R8	ABRIGUAMENTOS	ESPAÇO PÚBLICO LIVRE	25 584,2 m ²
R9	ABRIGUAMENTOS	ESPAÇO PÚBLICO LIVRE	6 358,0 m ²
R10	ABRIGUAMENTOS	ESPAÇO PÚBLICO LIVRE	12 211,9 m ²
R11	ABRIGUAMENTOS	ESPAÇO PÚBLICO LIVRE	22 759,7 m ²
R12	ABRIGUAMENTOS	ESPAÇO PÚBLICO LIVRE	0,99 m ²

0 10 20 30

ARQUITECTURA
BELIZI LIMA ARQUITECTOS

PROJETO
LOTAMENTO MIGUEL BOMBARDA
HOSPITAL MIGUEL BOMBARDA LISBOA

DOMO OBRA
SNESTIANO, SA

AUTOR
ANTONIO BELIZI LIMA

EQUIPA
QUARTE SILVA
ANA COELHO
LÍSSA MARQUES
CARMEN DUDES
MÉS CHAVES

DESENHO
ESPAÇO URBANO
PLANTA CEDIÊNCIAS

ESCALA DATA
A1 1500 A3 111 00

LOTAMENTO
INF. PRELIMINAR

LT401

10/2013



--- LIMITE TERRENO A LOTAR 44 833,0 m²
- - - ZONA DE PROTECCAO MOVENS CLASSIFICADOS

EXISTENTE | PROJECTADO

CONSTRUCOES NOVAS | A RECONVERTER

PATRIMONIO A MANTER

EDIFICIOS A DEMOLIR

E1 1A 2A BARRACAS | CANTINA

E2 SA | 9A BARRACAS

F1 COZINHA

F3 GARAGEM (EXPANSO COBERTO)

G1 OFICINAS

G2 OFICINAS

G3 ARMAZEM

G4 DEPÓSITO ÁGUA

G5 DEPÓSITO GÁS

G6 PTELECTRICO

G7 CENTRAL LINDO

G8 INTRA

H1 HOSPITAL DE DIA

H2 HABITACAO

H3 ARRABUOS

H4 HABITACAO COLECTIVA



ARQUITECTURA
BELÉM LIMA ARQUITECTOS

ARQUITECTURA PROPOSTA
FRANCISCA VAZ PAVESSEN

PROJECTO
LOTAMENTO MIGUEL BOMBARDA
HOSPITAL MIGUEL BOMBARDA | LISBOA

DONO OBRA
SABESTRAIO, SA

AUTOR
ANTONIO BELÉM LIMA

TRACOS VAZ PAVESSEN

EQUIPA
QUARTE SILVA
ANA COELHO
LUIZ MARQUES
CANDIA LOPES

FLÁVIO BRANDÃO
PAULA GÓES REIL
DAMIÃO FLORES
MIGUEL CHAVES

DESENHO
ESPAÇO URBANO

PLANTA EXISTENTE | PROJECTADO

ESCALA DATA
A1 1500 A3 111 000

MA 2013

LOTAMENTO
INF. PRELIMINAR

LT413

ESPAÇO URBANO
 PERFIL TRANSVERSAL BB
 PERFIL LONGITUDINAL AA

1
413

CORTE TRANSVERSAL BB

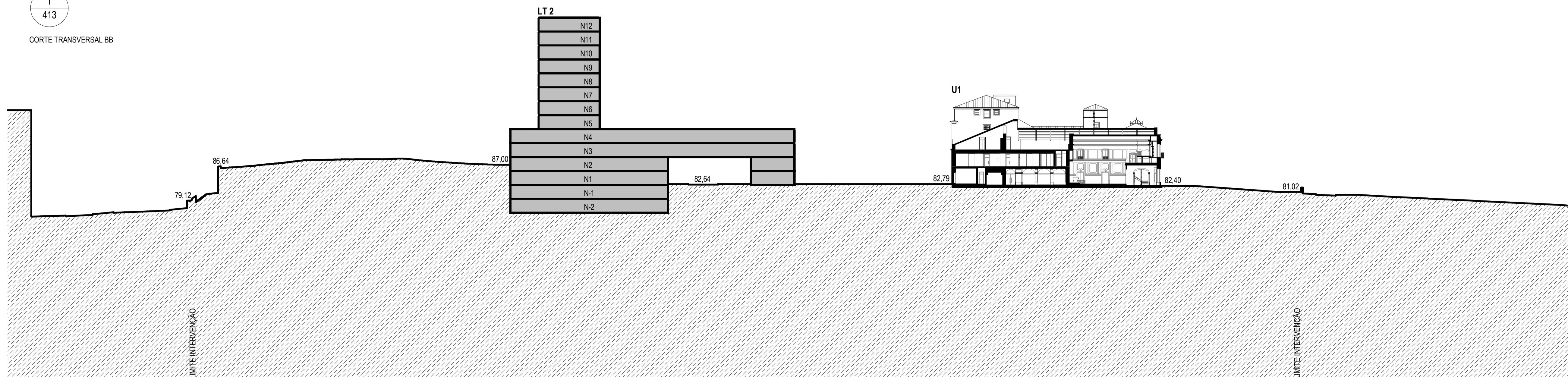

AA

2
413

CORTE LONGITUDINAL AA

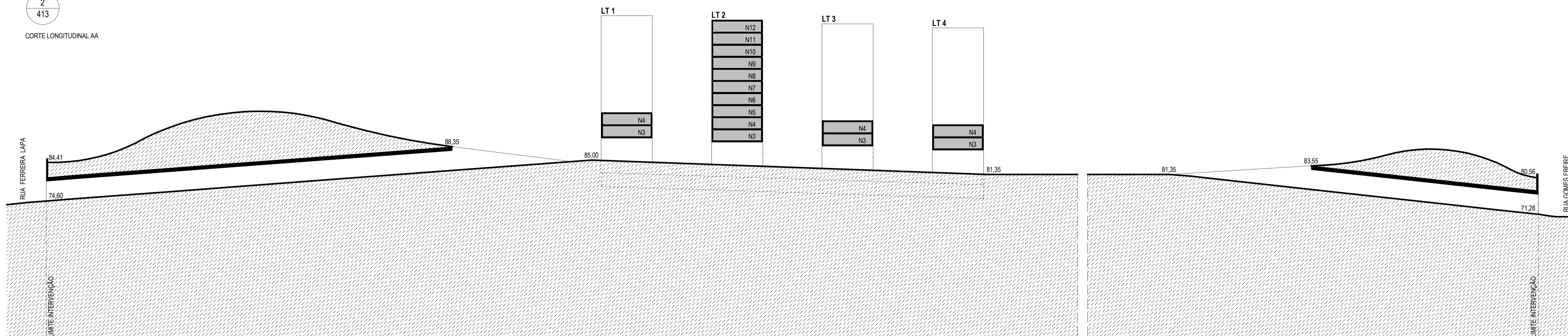

BB

0 10 20 30

ARQUITECTURA	BELEM LIMA ARQUITECTOS	
ARQUITECTURA PAISAGISTA	TRAÇOS NA PAISAGEM	
PROJECTO	LOTEAMENTO MIGUEL BOMBARDA HOSPITAL MIGUEL BOMBARDA LISBOA	
DONO OBRA	SAGESTAMO, SA	
AUTOR	ANTÓNIO BELEM LIMA	TRAÇOS NA PAISAGEM
EQUIPA	DUARTE SILVA ANA COUTINHO LUIZA MARQUES CLÁUDIA LOPEZ	FILIPE BRANDÃO PAULA CÔRTE REAL DAVID FLORES MARIA FERREIRA INÉS CHAVES
DESENHO	ESPAÇO URBANO PERFIS	
ESCALA / DATA	A1 1:500 A3 1:1'000	MAI 2013
LOTEAMENTO INF. PRÉVIA	LT413	

LT601

DIAGRAMA
DIAGRAMA TEXTURA URBANA

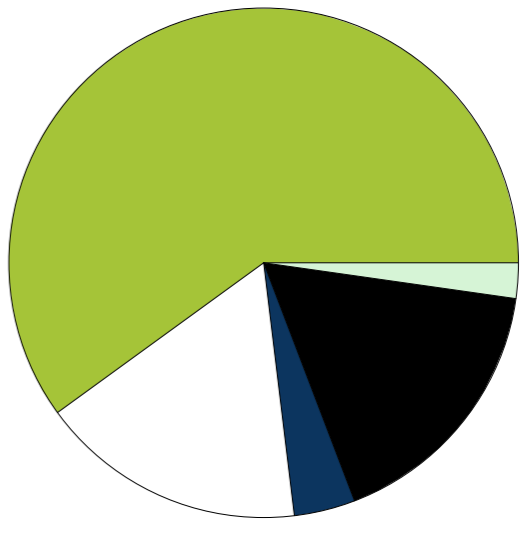

Edifício Proposto a Reconverter	17.3%	77119 m²
Edificado a Gerir	3.8%	17188 m²
Espaço Público Limite	16.6%	73807 m²
Espaços Verdes	82.2%	268487 m²
Água	2.1%	9621 m²
Limite Terreno a Lotear	100.0%	448330 m²

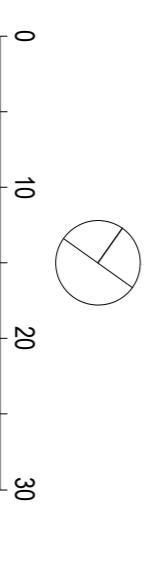

ARQUITECTURA
BELÉM LIMA ARQUITECTOS
ARQUITECTURA PROPOSTA
TRACOS VA PARAGUÉM

PROJETO
LOTIAMENTO MIGUEL BOMBARDA
HOSPITAL MIGUEL BOMBARDA LISBOA

DOMO OBRA
SMAESTRADO, SA

AUTOR
ANTÓNIO BELÉM LIMA

TRACOS VA PARAGUÉM

EQUIPA
DILBERT SILVA
ANA COELHO
LÍLIA MARQUES
CANDOR LOPES

FLUÍDE BRANCO
PAULA GÓMEZ REIL
DAMIÃO FLORES
MIGUEL CHAVES

DESENHO
DIAGRAMA
DIAGRAMA TEXTURA URBANA

ESCALA DATA
A1 1500 A3 11 00

LOTIAMENTO
INF. PRELIMINAR
LT601

MA 2013

ANEXO 1

DOCUMENTOS
ENQUADRAMENTO PDM LISBOA
EXTRACTO PLANTA ORDENAMENTO
QUALIFICAÇÃO DO ESPAÇO URBANO

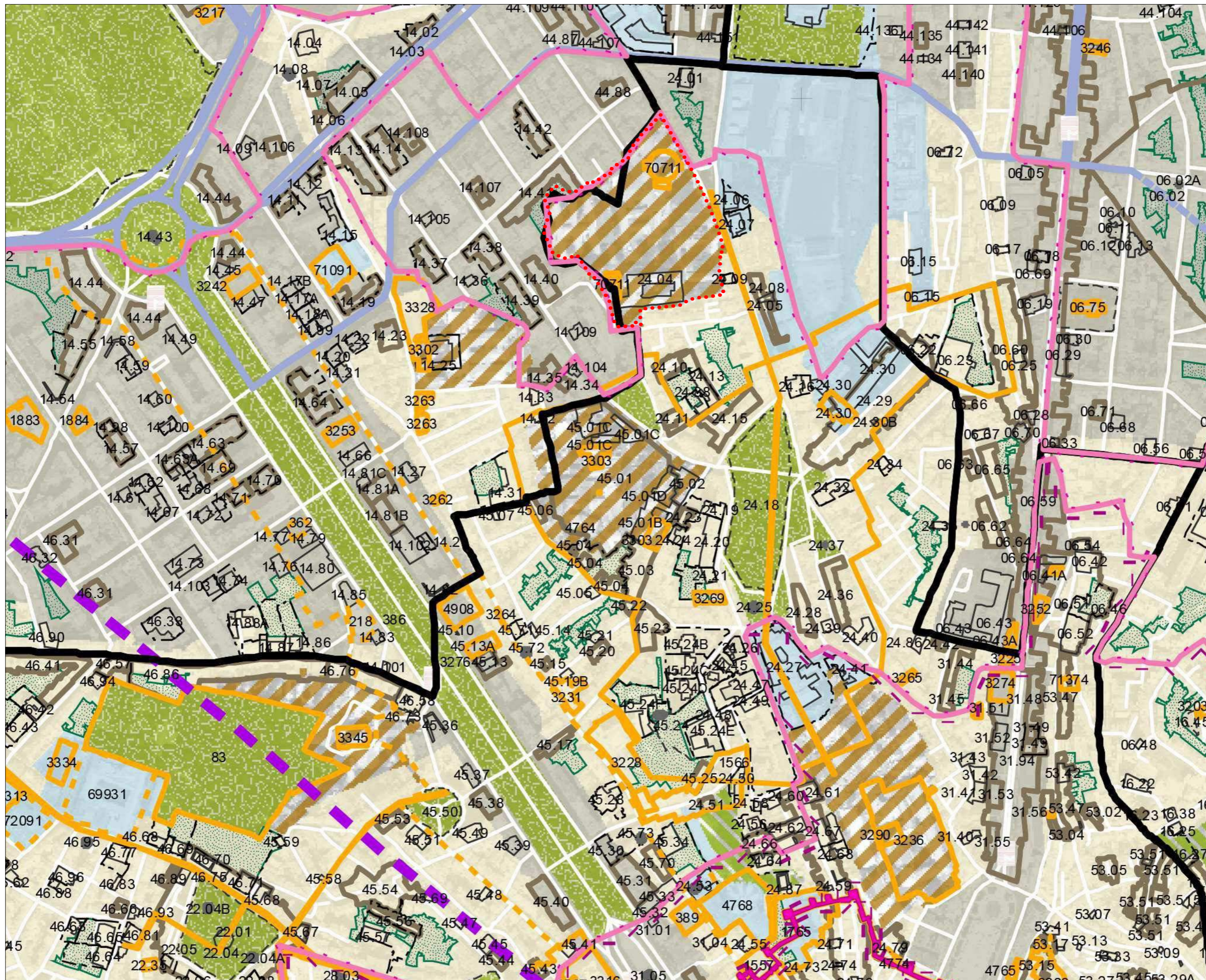

●●● ÁREA INTERVENÇÃO 44 633,0 m²

USO DO SOLO

ESPAÇOS CONSOLIDADOS

- Espaços Centrais e Residenciais - Traçado Urbano A
- Espaços Centrais e Residenciais - Traçado Urbano B
- Espaços Centrais e Residenciais - Traçado Urbano C
- Espaços Centrais e Residenciais - Traçado Urbano D
- Logadouros Verdes Permanentes a Preservar
- Espaços de Atividades Económicas

- Espaços Verdes de Recreio e Produção
- Espaços Verdes de Proteção e Conservação
- Espaços Verdes de Enquadramento a Infraestruturas
- Espaços Verdes Ribeirinhos

- Espaços de Uso Especial de Equipamentos
- Espaços de Uso Especial de Equipamentos com Área Verde Associada
- Espaços de Uso Especial de Infraestruturas
- Espaços de Uso Especial Ribeirinho

ESPAÇOS A CONSOLIDAR

- Espaços Centrais e Residenciais
- Espaços Centrais e Residenciais - POU
- Espaços de Atividades Económicas
- Espaços Verdes de Recreio e Produção

- Espaços de Uso Especial de Equipamentos
- Espaços de Uso Especial Ribeirinho

PATRIMÓNIO ARQUEOLÓGICO E GEOLÓGICO

- Geomonitoria com Área de Proteção
- Quilómetros Hidrométricos de Alfama com Área de Proteção

- Nível Arqueológico I - Área / Restos das Cercas de Lisboa
- Nível Arqueológico II
- Nível Arqueológico III

PATRIMÓNIO EDIFICADO E PAISAGÍSTICO

- Imóveis Classificados
- Imóveis em Vias de Classificação
- Objetos Singulares e Lojas de Referência Histórica e/ou Artística
- Imóveis
- Conjuntos Arquitetónicos
- Logadouros
- Património Paisagístico

REDE VIÁRIA

- 1.º Nível - Rede Rodoviária Nacional
- 1.º Nível - Rede Rodoviária Municipal
- 2.º Nível - Rede Rodoviária Nacional
- 2.º Nível - Rede Rodoviária Municipal
- Túneis/Viadutos Ferroviários
- Paragens de Comboio existentes
- Estações de Metro existentes
- Estações de Metro em construção
- Estações de Metro previstas

UNIDADES OPERATIVAS DE PLANEAMENTO E GESTÃO

- Limite do Município / Zonamento Acústico - Zona Mista

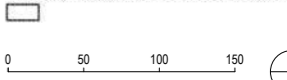

ARQUITECTURA	BELEM LIMA ARCHITECTOS	
ARQUITECTURA PAISAGISTA	TRAÇOS NA PAISAGEM	
PROJECTO	LOTEAMENTO MIGUEL BOMBARDA HOSPITAL MIGUEL BOMBARDA LISBOA	
DOÑO OBRA	SAGESTAMO, SA	
AUTOR	ANTÓNIO BELEM LIMA	TRAÇOS NA PAISAGEM
EQUIPA	DUARTE SILVA ANA COSTINHO LUIZA MARQUES CLAUDIA LOPES	FILIPE BRANDÃO PAULA CÔRTE REAL DAVID FLORES MARIA FERREIRA INÉS CHAVES
DOCUMENTOS	ANEXOS ENQUADRAMENTO PDM	
ESCALA / DATA	A1 1:2 500 A3 1:5 000	MAI 2013
LOTEAMENTO INF. PREVIA	ANEXO 1	

ANEXO 2

DOCUMENTOS
ENQUADRAMENTO PDM LISBOA
EXTRACTO PLANTA ORDENAMENTO
ESTRUTURA ECOLÓGICA MUNICIPAL

●●● ÁREA INTERVENÇÃO 44 633,0 m²

ESTRUTURA ECOLÓGICA MUNICIPAL

-  Sistema Corredores Estruturantes
-  Sistema Humido
-  Sistema Transição Fluvial Estuarino
-  Espaços Verdes
-  Espaços Verdes de Enquadramento e Áreas Edificadas
-  Logradouro Verde Permeável e Preservar
-  Eixos Arborizados
-  Bacias de Retenção / Infiltração Pluvial
-  Limite do Município

Estrutura Ecológica Fundamental

Estrutura Ecológica Integrada

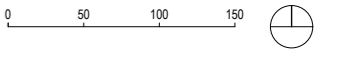
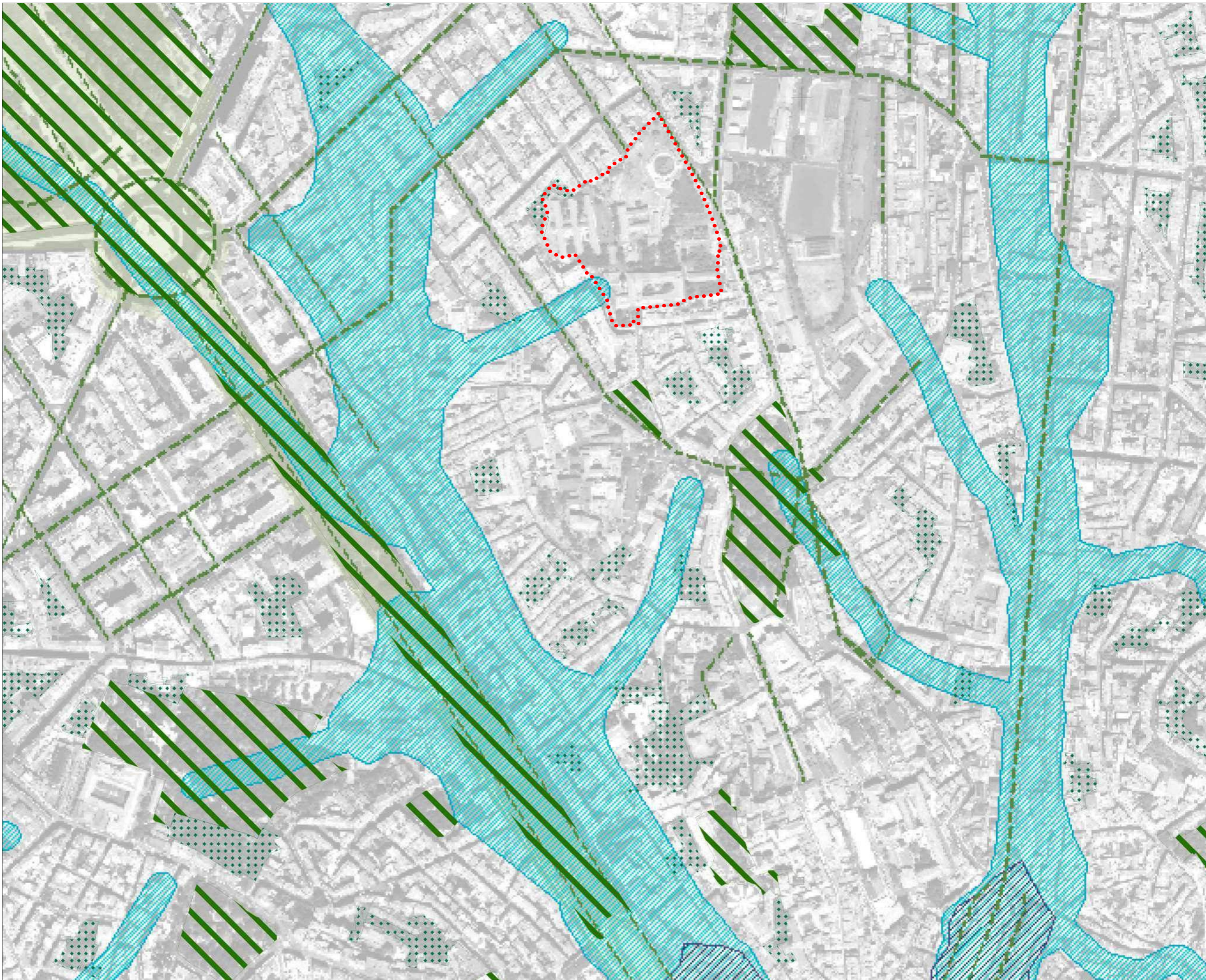

ARQUITECTURA	BELEM LIMA ARQUITECTOS	
ARQUITECTURA PAISAGISTA	TRAÇOS NA PAISAGEM	
PROJECTO	LOTEAMENTO MIGUEL BOMBARDA HOSPITAL MIGUEL BOMBARDA LISBOA	
DONO OBRA	SAGESTAMO, SA	
AUTOR	ANTÓNIO BELEM LIMA	TRAÇOS NA PAISAGEM
EQUIPA	DUARTE SILVA ANA COELHO LUIZA MARQUES CLÁUDIA LOPES	FILIPE BRANDÃO PAULA CÔRTE REAL DAVID FLORES MARIA FERREIRA INÉS CHAVES
DOCUMENTOS	ANEXOS ENQUADRAMENTO PDM	
ESCALA / DATA	A1 1:2 500 A3 1:5 000	MAI 2013
LOTEAMENTO INF. PREVIA	ANEXO 2	

ANEXO 3

DOCUMENTOS
ENQUADRAMENTO PDM LISBOA
EXTRACTO PLANTA ORDENAMENTO
SISTEMA DE VISTAS

●●● ÁREA INTERVENÇÃO 44 633,0 m²

SISTEMA DE VISTAS

- Subistema de frente ribeirinha setor ocidental
- Subistema de frente ribeirinha setor oriental
- Subistema de portas dominantes
- Subistema de ângulos de visão
- Subistema de curvaduras principais
- Subistema de vistas
- Limite do Município

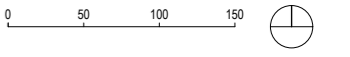

ARQUITECTURA	BELEM LIMA ARQUITECTOS	
ARQUITECTURA PAISAGISTA	TRAÇOS NA PAISAGEM	
PROJECTO	LOTEAMENTO MIGUEL BOMBARDA HOSPITAL MIGUEL BOMBARDA LISBOA	
DONO OBRA	SAGESTAMO, SA	
AUTOR	ANTONIO BELEM LIMA	TRAÇOS NA PAISAGEM
EQUIPA	DUARTE SILVA ANA COUTINHO LUISA MARQUES CLAUDIA LOPES	FILIPE BRANDÃO PAULA CÔRTE REAL DAVID FLORES MARIA FERREIRA INÉS CHAVES
DOCUMENTOS	ANEXOS ENQUADRAMENTO PDML	
ESCALA / DATA	A1 1/2 500 A3 1/5 000	MAI 2013
LOTEAMENTO INF. PREVA	ANEXO 3	

ANEXO 4

DOCUMENTOS
ENQUADRAMENTO PDM LISBOA
EXTRACTO PLANTA ORDENAMENTO
RISCOS NATURAIS E ANTRÓPICOS I

●●● ÁREA INTERVENÇÃO 44 633,0 m²

Ponto de Máxima Acumulação

- Bacia <5 ha
- Bacia entre 5 e 75 ha
- Bacia entre 75 e 500 ha
- Bacia >500 ha
- Bacia drenante para Trancão

Vulnerabilidade às Inundações

- Moderada
- Elevada
- Muito Elevada

Suscetibilidade ao Efeito de Maré Direto

- Efeito de maré direto

Suscetibilidade de Ocorrência de Movimentos de Massa em Vertentes

- Moderada
- Elevada
- Muito Elevada

Risco de Incêndio Florestal

- Elevado
- Muito Elevado

⊗ GOC - (Decreto-Lei nº254/2007, 12 de Julho)

□ Limite do Município

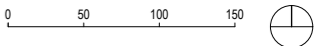
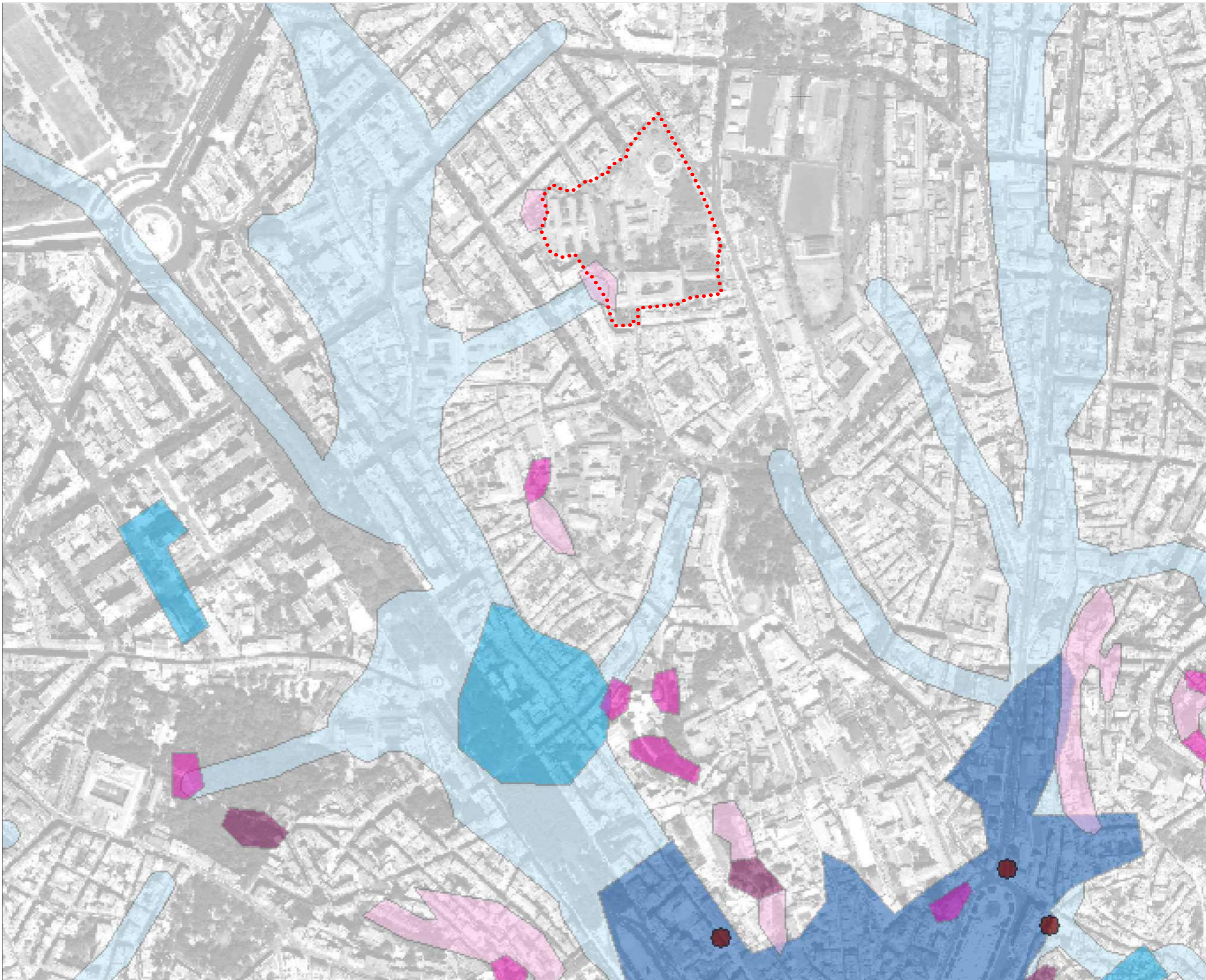

ARQUITECTURA	BELEM LIMA ARCHITECTOS	
ARQUITECTURA PAISAGISTA	TRAÇOS NA PAISAGEM	
PROJECTO	LOTEAMENTO MIGUEL BOMBARDA HOSPITAL MIGUEL BOMBARDA LISBOA	
DONO OBRA	SAGESTAMO, SA	
AUTOR	ANTÓNIO BELEM LIMA	TRAÇOS NA PAISAGEM
EQUIPA	DUARTE SILVA ANA COELHO LUIZA MARQUES CLAUDIA LOPES	FILIPE BRANDÃO PAULA CÔRTE REAL DAVID FLORES MARIA FERREIRA INÉS CHAVES
DOCUMENTOS	ANEXOS ENQUADRAMENTO PDM	
ESCALA / DATA	A1 1:2 500 A3 1:5 000	MAI 2013
LOTEAMENTO INF. PRÉVIA	ANEXO 4	

ANEXO 5

DOCUMENTOS
ENQUADRAMENTO PDM LISBOA
EXTRACTO PLANTA ORDENAMENTO
RISCOS NATURAIS E ANTRÓPICOS II

●●● ÁREA INTERVENÇÃO 44 633,0 m²

Vulnerabilidade Sísmica dos Solos

- Baixa
- Moderada
- Elevada
- Muito Elevada
- Limite do Município

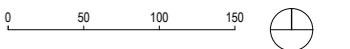
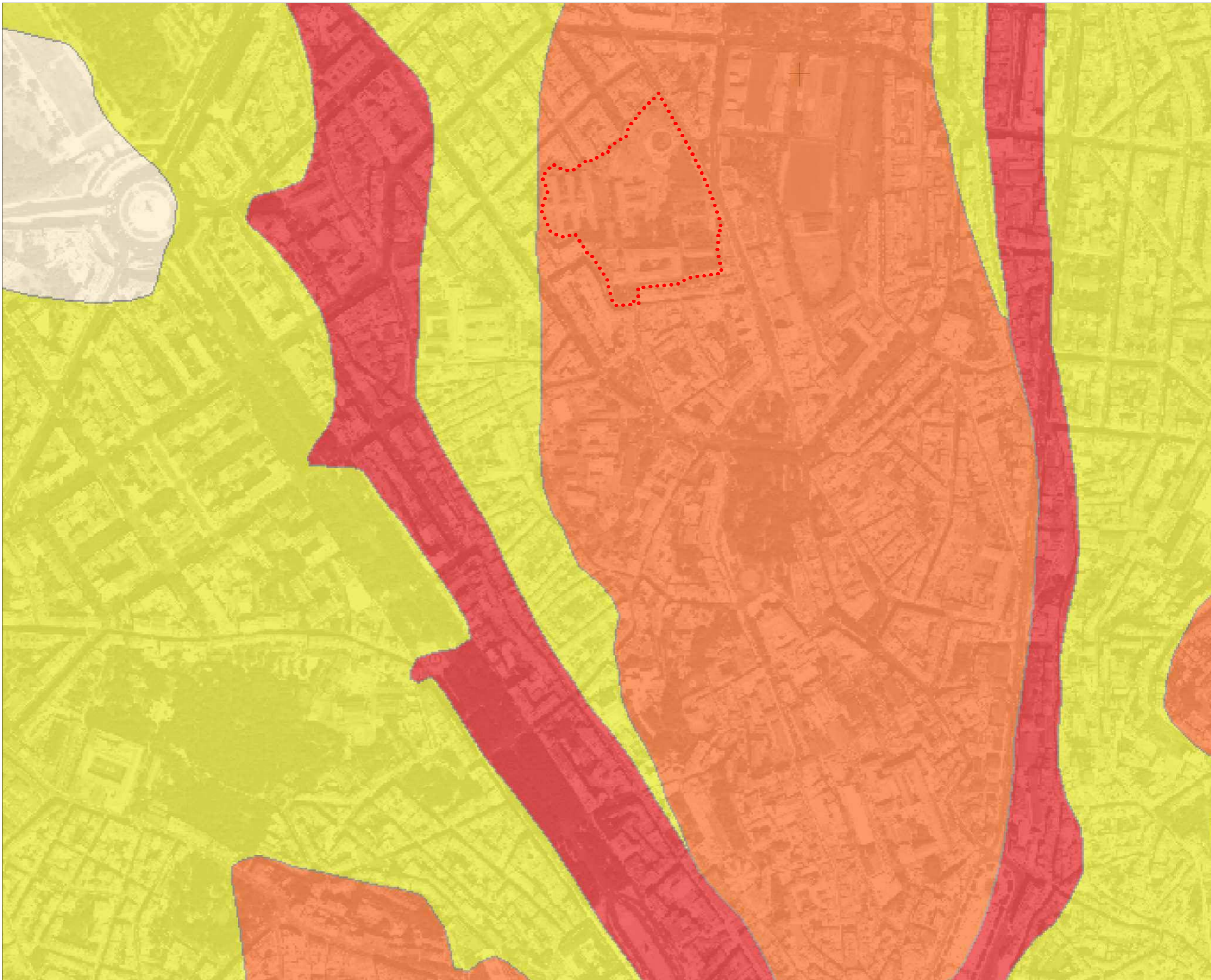

ARQUITECTURA	BELEM LIMA ARQUITECTOS	
ARQUITECTURA PAISAGISTA	TRAÇOS NA PAISAGEM	
PROJECTO	LOTEAMENTO MIGUEL BOMBARDA HOSPITAL MIGUEL BOMBARDA LISBOA	
DONO OBRA	SAGESTAMO, SA	
AUTOR	ANTÓNIO BELEM LIMA	TRAÇOS NA PAISAGEM
EQUIPA	DUARTE SILVA ANA COUTINHO LUIZA MARQUES CLÁUDIA LOPES	FILIPE BRANDÃO PAULA CÔRTE REAL DAVID FLORES MARIA FERREIRA INÉS CHAVES
DOCUMENTOS	ANEXOS ENQUADRAMENTO PDML	
ESCALA / DATA	A1 1/2 500 A3 1/5 000	MAI 2013
LOTEAMENTO INF. PREVA	ANEXO 5	

ANEXO 6

DOCUMENTOS
ENQUADRAMENTO PDM LISBOA
EXTRACTO PLANTA ORDENAMENTO
CONDICIONANTES INFRAESTRUTURAS

●●● ÁREA INTERVENÇÃO 44 633,0 m²

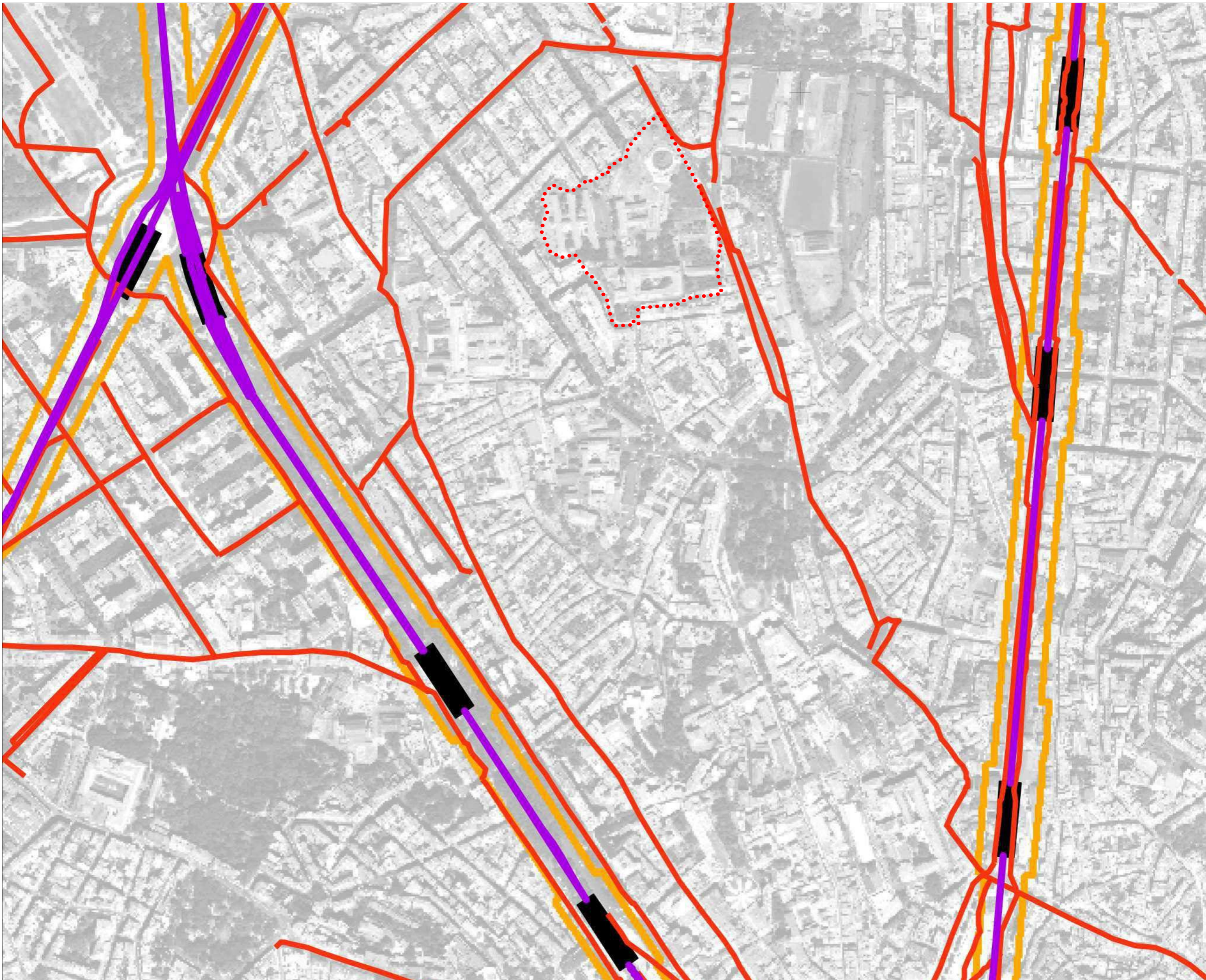

- Rede Principal
 - Sistema Interceptor Existente
 - Sistema Interceptor Proposto
 - ▨ Reservatório Proposto
 - ▨ Trincheira de Infiltração
 - Bacias de Retenção / Infiltração Pluvial
 - ▨ ETAR
 - ▨ Área de Proteção do Traçado Provável do Caneiro de Alcântara
 - Existente
 - Em Construção
 - Em Estudo
 - ▨ Estações de Metro (Existentes)
 - Estações de Metro (em Estudo)
 - ▨ Parque do Metro
 - ▨ Zona de Proteção do Metro (Linhas Existentes e em Construção)
 - ▨ Zona de Proteção do Metro (Linhas em Estudo)
 - ▨ Rede Ferroviária de Alta Velocidade (Área Sujeita a Medidas Preventivas)
 - ▭ Limite do Município
- Sistema de drenagem
- Linhas de Metro

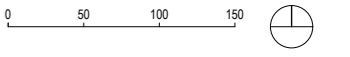

ARQUITECTURA	BELEM LIMA ARCHITECTOS	
ARQUITECTURA PAISAGISTA	TRAÇOS NA PAISAGEM	
PROJECTO	LOTEAMENTO MIGUEL BOMBARDA HOSPITAL MIGUEL BOMBARDA LISBOA	
DONO OBRA	SAGESTAMO, SA	
AUTOR	ANTONIO BELEM LIMA	TRAÇOS NA PAISAGEM
EQUIPA	DUARTE SILVA ANA COUTINHO LUISA MARQUES CLAUDIA LOPES	FILIPE BRANDÃO PAULA CÔRTE REAL DAVID FLORES MARIA FERREIRA INÉS CHAVES
DOCUMENTOS	ANEXOS ENQUADRAMENTO PDM	
ESCALA / DATA	A1 1:2 500 A3 1:5 000	MAI 2013
LOTEAMENTO INF. PREVIA	ANEXO 6	

ANEXO 7

DOCUMENTOS
ENQUADRAMENTO PDM LISBOA
EXTRACTO PLANTA ORDENAMENTO
ACESSIBILIDADES E TRANSPORTES

●●● ÁREA INTERVENÇÃO 44 633,0 m²

REDE VIÁRIA

- existente prevista
- 1.º Nível - Rede Rodoviária Nacional
- 1.º Nível - Rede Rodoviária Municipal
- 2.º Nível - Rede Rodoviária Nacional
- 2.º Nível - Rede Rodoviária Municipal
- 3.º Nível - Rede Rodoviária Municipal
- Interseções a estudar prioritariamente

ESTACIONAMENTO

- Zona A
- Zona B
- Zona C
- Parques de Estacionamento dissuasores existentes
- Parques de Estacionamento dissuasores previstos

INTERFACES

- existentes previstas
- Nível 1
- Nível 2
- Nível 3

ESTAÇÕES/PARAGENS TRANSPORTES COLECTIVOS

- Paragens de Comboio existentes
- Estações de Metro existentes
- Estações de Metro em construção
- Estações de Metro previstas
- Limite do Município

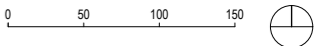
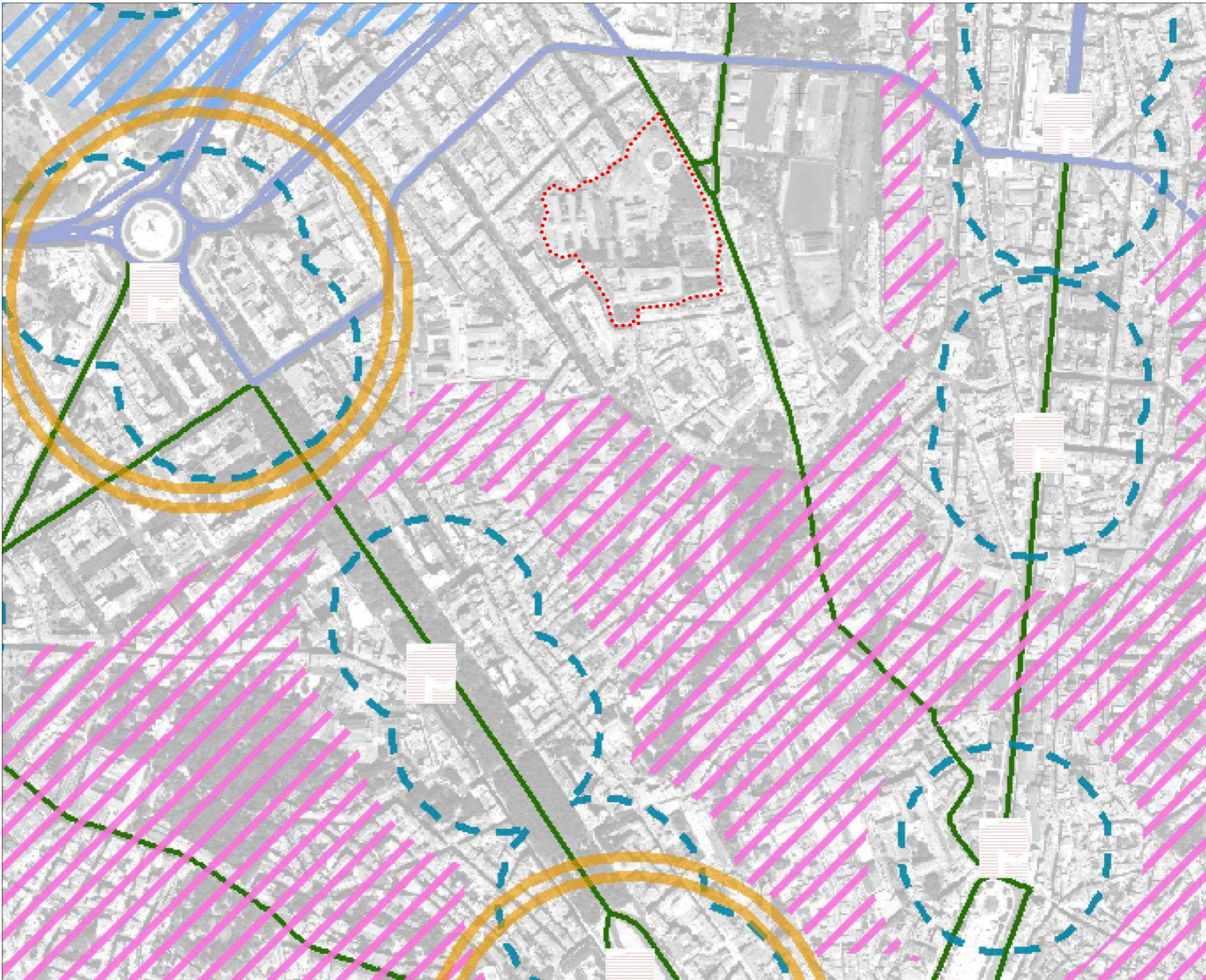

ARQUITECTURA	BELEM LIMA ARQUITECTOS	
ARQUITECTURA PAISAGISTA	TRAÇOS NA PAISAGEM	
PROJECTO	LOTEAMENTO MIGUEL BOMBARDA HOSPITAL MIGUEL BOMBARDA LISBOA	
DONO OBRA	SAGESTAMO, SA	
AUTOR	ANTÓNIO BELEM LIMA	TRAÇOS NA PAISAGEM
EQUIPA	DUARTE SILVA ANA COUTINHO LÚSIA MARQUES CLÁUDIA LOPES	FILIPE BRANDÃO PAULA CÔRTE REAL DAVID FLORES MARIA FERREIRA INÉS CHAVES
DOCUMENTOS	ANEXOS ENQUADRAMENTO PDML	
ESCALA / DATA	A1 1/2 500 A3 1/5 000	MAI 2013
LOTEAMENTO INF. PRÉVIA	ANEXO 7	

ANEXO 8

DOCUMENTOS
ENQUADRAMENTO PDML
EXTRACTO PLANTA CONDICIONANTES
SERVIDÕES ADMINISTRATIVAS E
RESTRICÇÕES DE UTILIDADE PÚBLICA I

●●● ÁREA INTERVENÇÃO 44 633,0 m²

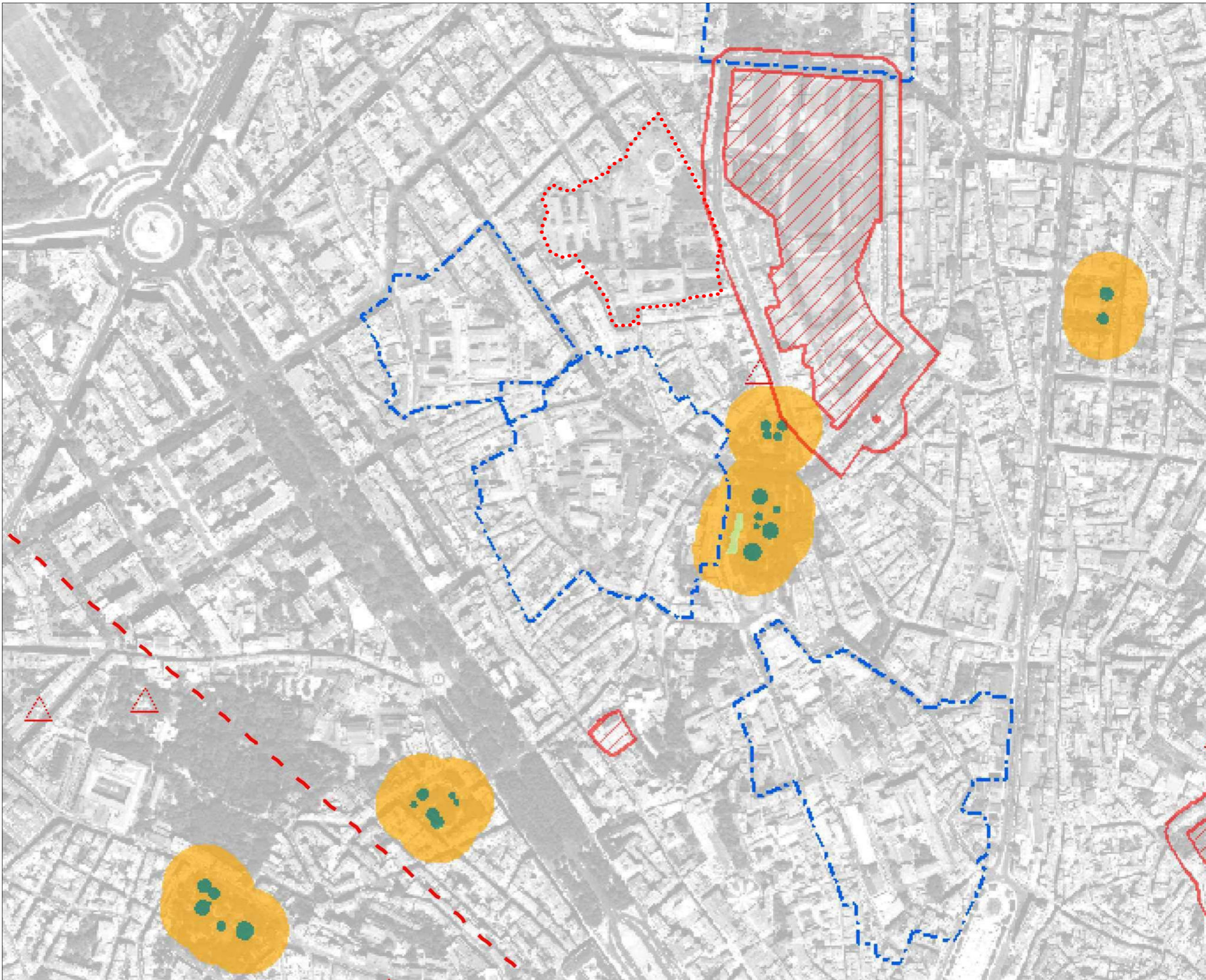

- Ferrovias
- Bacia
- EP
- Grande Lisboa
- Loureiro
- Geoduto
- Faixa de Serviço do Geoduto
- Traçado Indicativo da Margem
- Domínio Público (Lacustre e Fluvial)
- Área de Jurisdição da Administração do Porto de Lisboa
- Área de Jurisdição da Administração do Porto de Lisboa e Radeiro
- Áreas Desabitadas (Decreto-Lei nº73, 31 de Março de 2009)
- Adutora de Vila Franca de Xira - Teófilos
- Canal Alentejo
- Aqueduto das Águas Livres
- Canal Tejo
- Cemitério
- Zona não Aedificandi
- Zona de Proteção do Cemitério
- Faixas Históricas
- Zona de Proteção das Faixas Históricas
- Estação Emissora de Adiflag
- Parcela
- Total
- Alameda
- Avencado
- Avencado Isolado
- Bosquete
- Matorral
- Área de Proteção dos Monumentos
- Serviço Militar Aeronáutico
- Serviço Militar Terrestre
- Instalações Militares
- Zona de Proteção das Instalações Militares
- Marcas Geodésicas (Vértices Geodésicos)
- Linha de Alta Tensão 1
- Linha de Alta Tensão 2
- Linha de Alta Tensão 3
- Linha de Alta Tensão 4
- Linha de Alta Tensão 5
- Corredores de Alta Tensão AT 1
- Corredores de Alta Tensão AT 2
- Corredores de Alta Tensão AT 3
- Corredores de Alta Tensão AT 4
- Corredores de Alta Tensão AT 5
- Serviço do Aeroporto de Lisboa
- Zona de Proteção de Hospitais
- Prédios e Estabelecimentos Tutelados de Menores
- Limite do Município

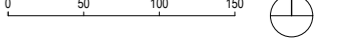

ARQUITECTURA	BELÉM LIMA ARQUITECTOS	
ARQUITECTURA PAISAGISTA	TRAÇOS NA PAISAGEM	
PROJECTO	LOTEAMENTO MIGUEL BOMBARDA HOSPITAL MIGUEL BOMBARDA LISBOA	
DONO OBRA	SAGESTAMO, SA	
AUTOR	ANTÓNIO BELÉM LIMA	TRAÇOS NA PAISAGEM
EQUIPA	DUARTE SILVA ANA COELHO LUIZA MARQUES CLÁUDIA LOPES	FILIPE BRANDÃO PAULA CÔRTE REAL DAVID FLORES MARIA FERREIRA INÉS CHAVES
DOCUMENTOS	ANEXOS ENQUADRAMENTO PDML	
ESCALA / DATA	A1 1/2 500 A3 1/5 000	MAI 2013
LOTEAMENTO INF. PREVIA	ANEXO 8	

ANEXO 9

DOCUMENTOS
ENQUADRAMENTO PDM LISBOA
EXTRACTO PLANTA CONDICIONANTES
SERVIDOES ADMINISTRATIVAS E
RESTRICOES DE UTILIDADE PUBLICA II

●●● AREA INTERVENCAO 44 633,0 m2

-  Património Mundial
-  Monumento Nacional
-  Conjunto de Interesse Público
-  Monumento de Interesse Público
-  Imóveis de Interesse Público
-  Imóveis em Vias de Classificação
-  Zona de Proteção dos Imóveis
-  Zona Especial de Proteção
-  Zona Non Aedificandi
-  Imóveis de Interesse Municipal
-  Imóveis em Vias para Interesse Municipal
-  Zona de Proteção de Imóveis em Vias de Classificação Municipal
-  Limite do Município

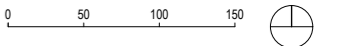
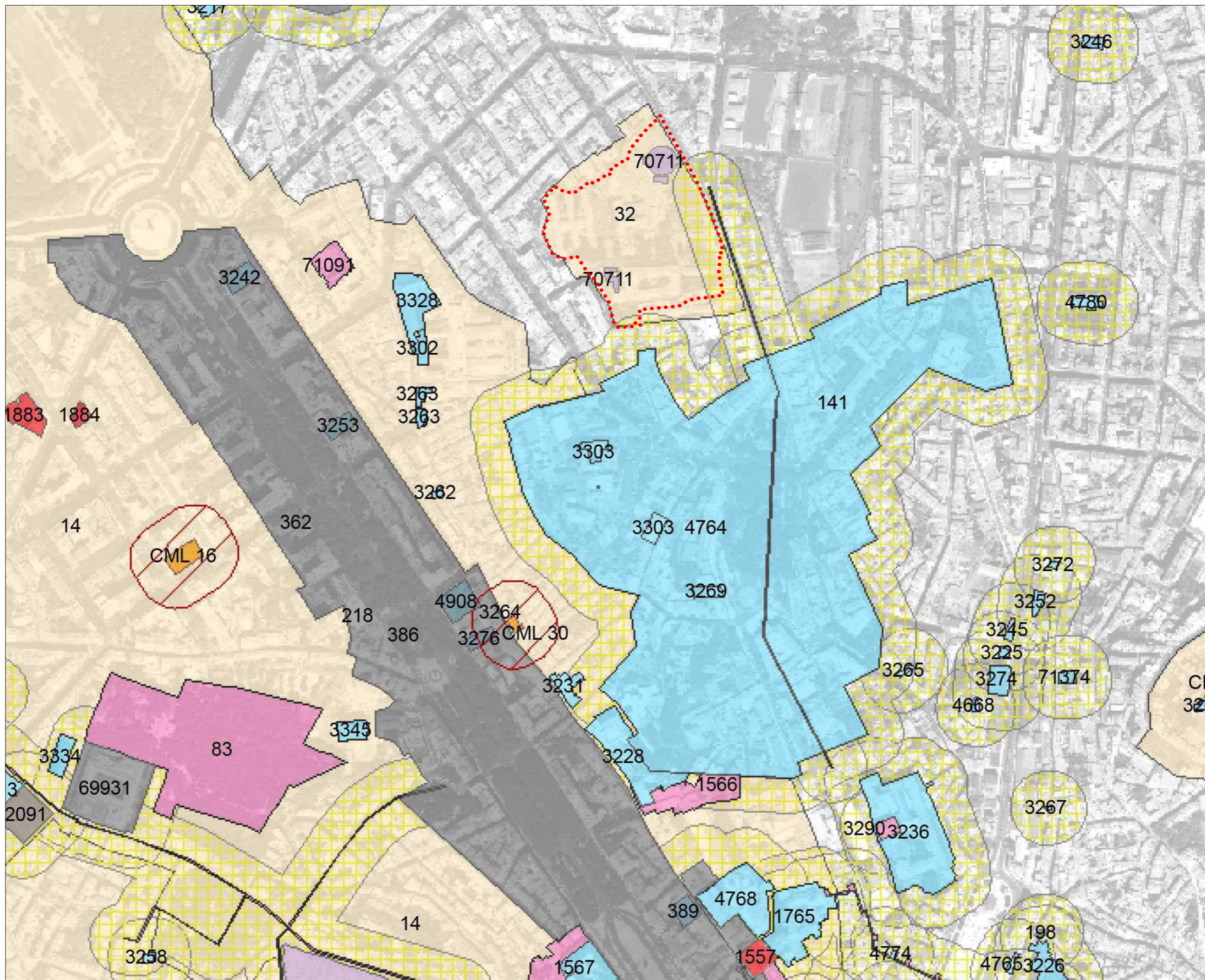

ARQUITECTURA	BELEM LIMA ARQUITECTOS	
ARQUITECTURA PAISAGISTA	TRAÇOS NA PAISAGEM	
PROJECTO	LOTEAMENTO MIGUEL BOMBARDA HOSPITAL MIGUEL BOMBARDA LISBOA	
DONO OBRA	SAGESTAMO, SA	
AUTOR	ANTONIO BELEM LIMA	TRAÇOS NA PAISAGEM
EQUIPA	DUARTE SILVA ANA COUTINHO LUIZA MARQUES CLAUDIA LOPES	FILIPE BRANDÃO PAULA CÔRTE REAL DAVID FLORES MARIA FERREIRA INÉS CHAVES
DOCUMENTOS	ANEXOS ENQUADRAMENTO PDML	
ESCALA / DATA	A1 1:2 500 A3 1:5 000	MAI 2013
LOTEAMENTO INF. PRÉVIA	ANEXO 9	

ANEXO 10

DOCUMENTOS
HOSPITAL ALIENADOS EM RILHAFÓLES (1848) | MIGUEL BOMBARDA (2012)
LEVANTAMENTO
PLANTAS | NÍVEL -1 | NÍVEL 1

1
ANEX10

PLANTA N-1
A1 1/200
A3 1/400

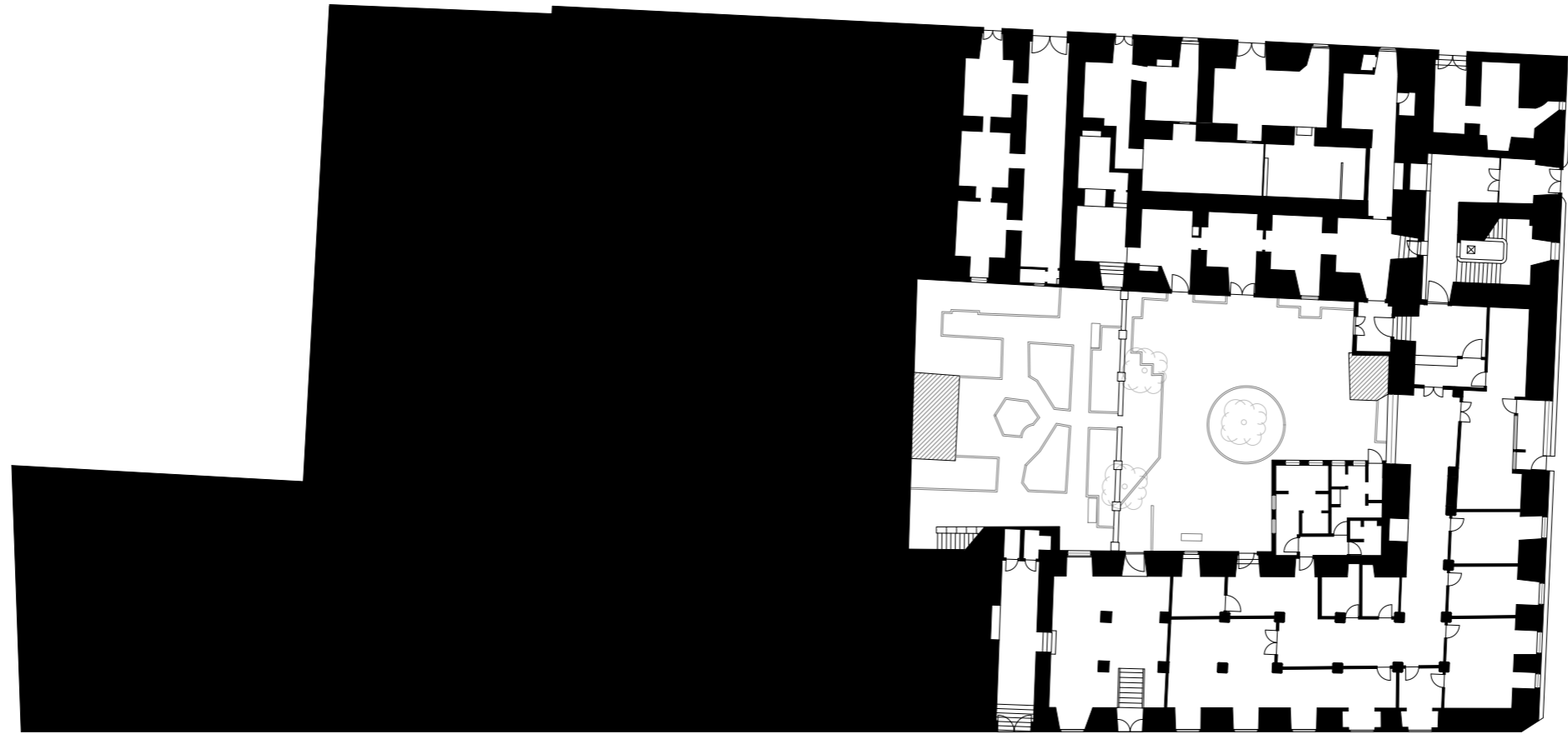

S4n
S3
S11
S2
S1s

2
ANEX10

PLANTA N1
A1 1/200
A3 1/400

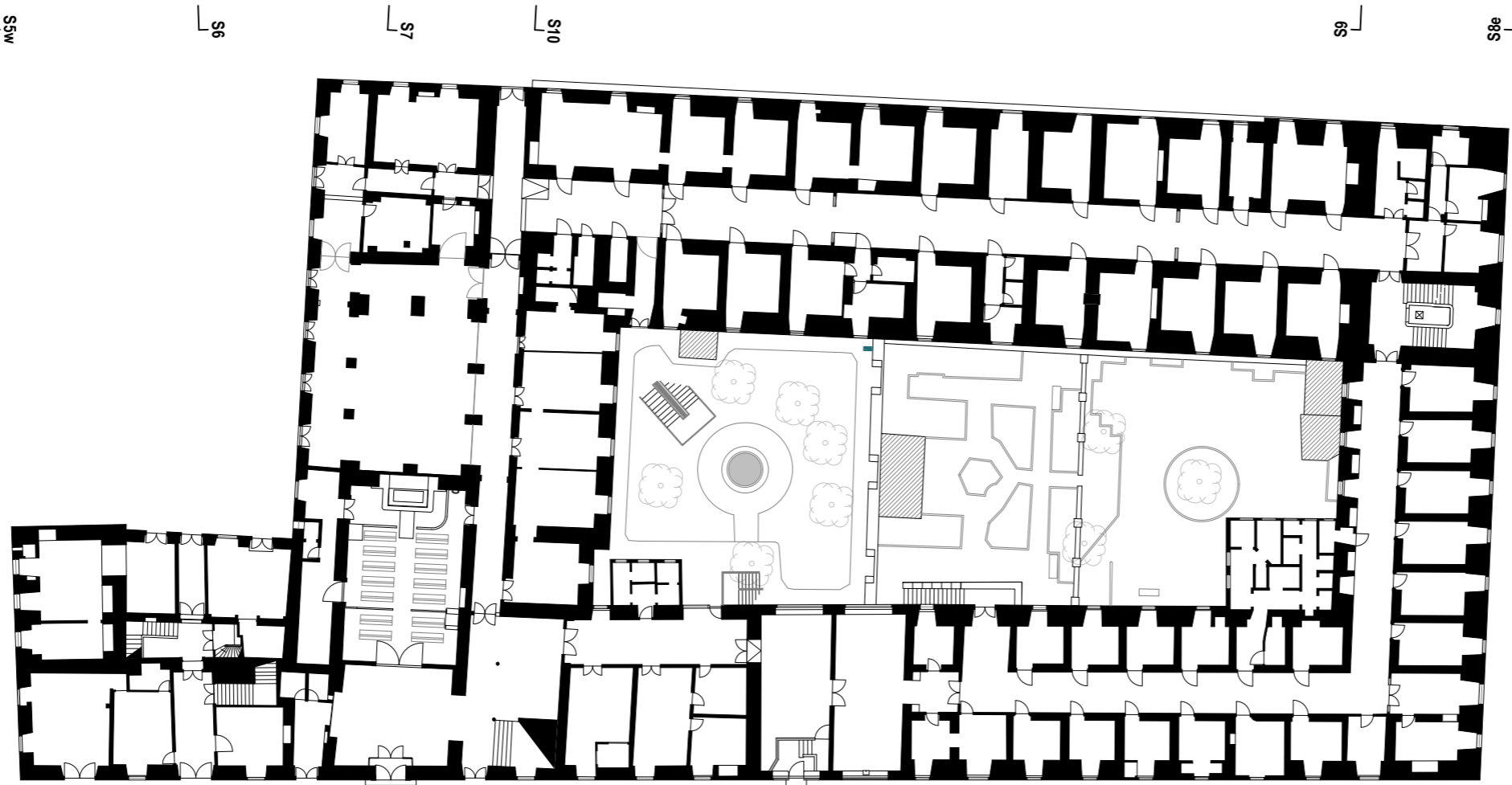

S5w S6 S7 S10 S8 S4n S3 S11 S2 S1s

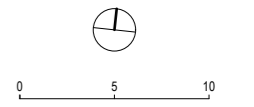

ARQUITECTURA	BELÉM LIMA ARQUITECTOS	
ARQUITECTURA PAISAGISTA	TRAÇOS NA PAISAGEM	
PROJECTO	LOTEAMENTO MIGUEL BOMBARDA HOSPITAL MIGUEL BOMBARDA LISBOA	
DONO OBRA	SAGESTAMO, SA	
AUTOR	ANTÓNIO BELÉM LIMA	TRAÇOS NA PAISAGEM
EQUIPA	DUARTE SILVA ANA COELHO LÚSIA MARQUES CLÁUDIA LOPES	FILÍPE BRANDÃO PAULA CÔRTE REAL DAVID FLORES MÁRIA FERREIRA INÉS CHAVES
DOCUMENTOS	ANEXOS LEVANTAMENTO HOSPITAL PLANTAS	
ESCALA / DATA	A1 1/200 A3 1/400	MAR 2013
LOTEAMENTO INF. PRÉVIA	ANEXO 10	

ANEXO 11

DOCUMENTOS
HOSPITAL ALIENADOS EM RILHAFÓLES (1848) | MIGUEL BOMBARDA (2012)
LEVANTAMENTO
PLANTAS | NÍVEL 2 | NÍVEL 3

1
ANEX11

PLANTA N2
A1 1/200
A3 1/400

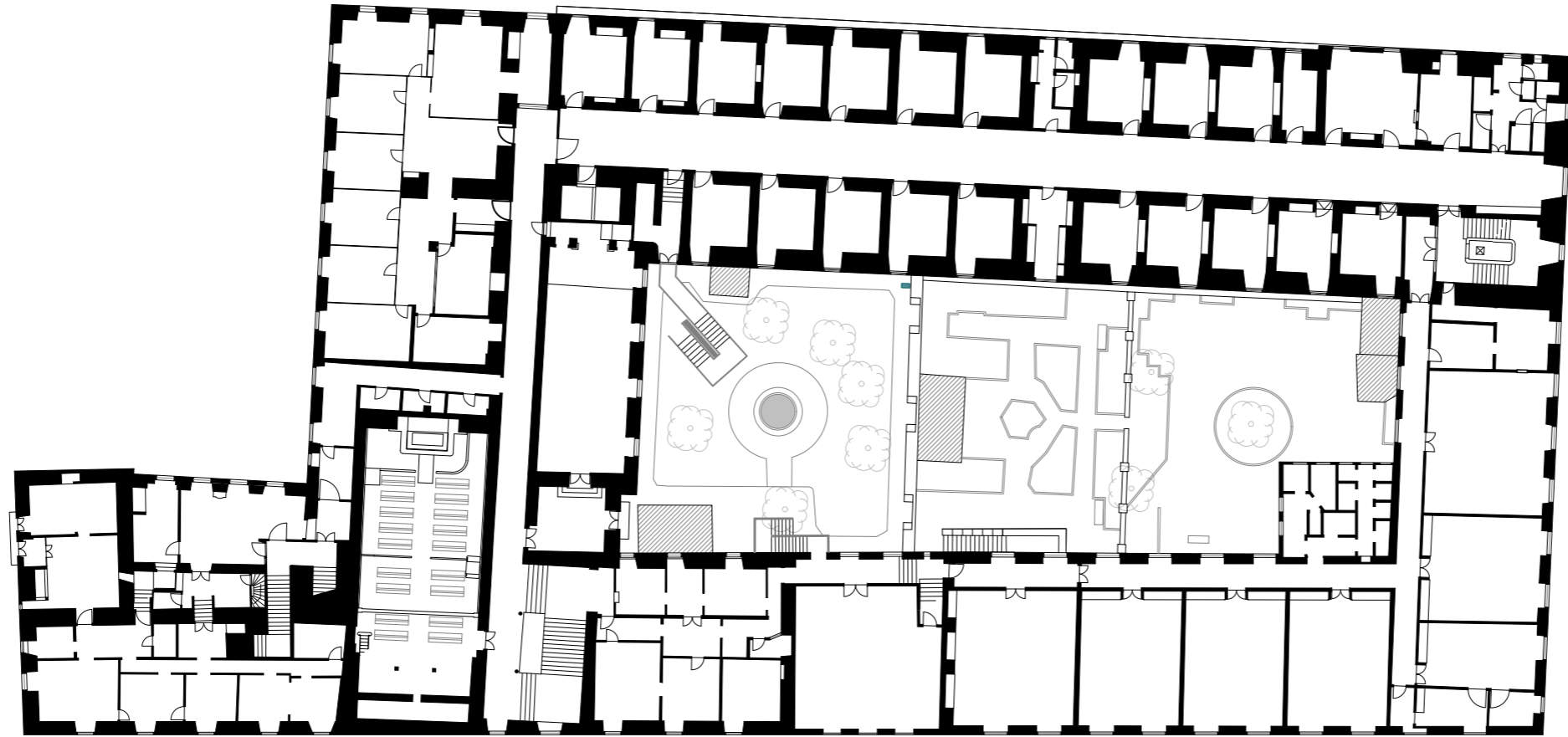

S4n

S3

S11

S2

S1s

S5w

S6

S7

S10

S9

S8e

2
ANEX11

PLANTA N3
A1 1/200
A3 1/400

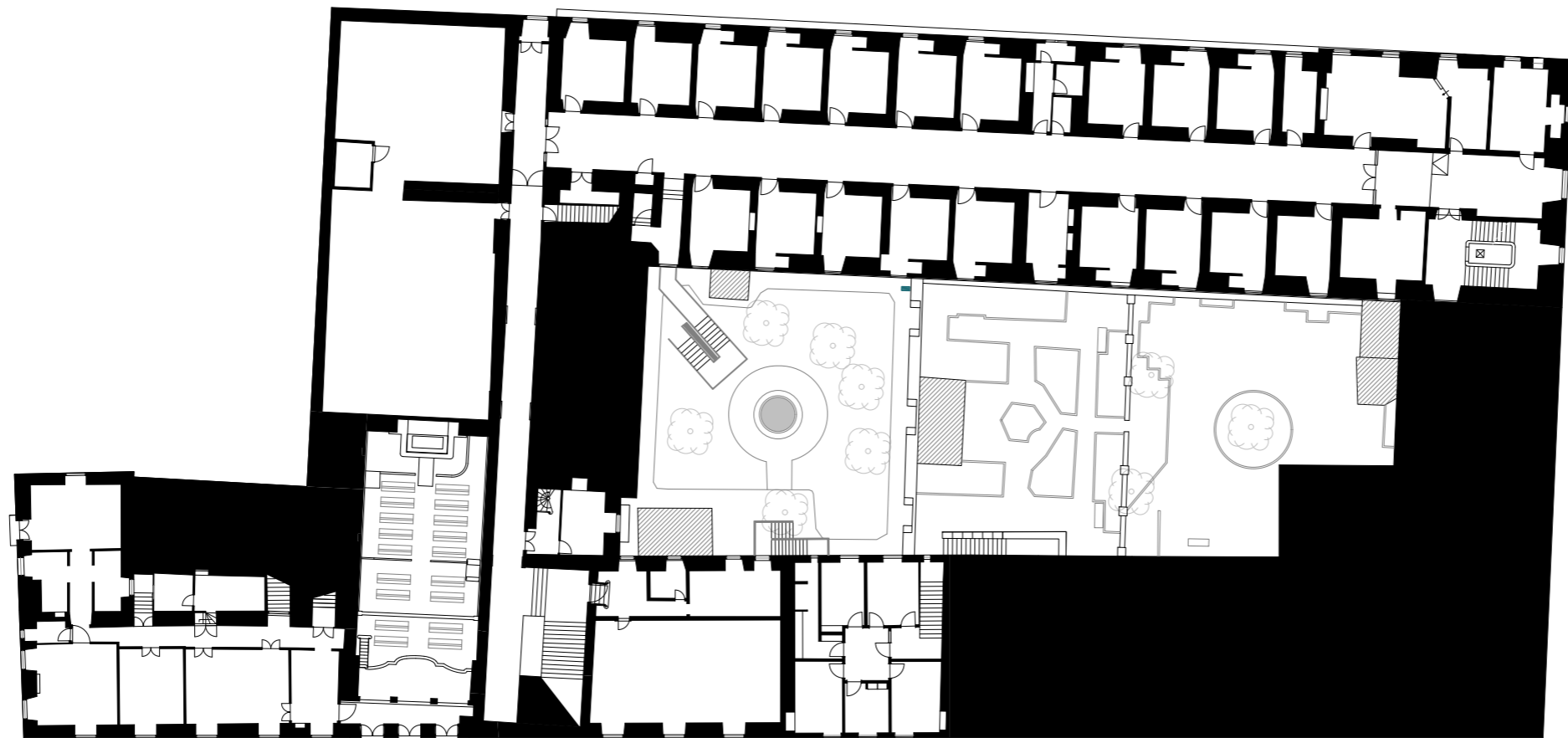

S4n

S3

S11

S2

S1s

S5w

S6

S7

S10

S9

S8e

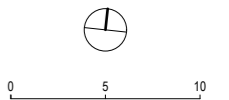

ARQUITECTURA	BELÉM LIMA ARQUITECTOS	
ARQUITECTURA PAISAGISTA	TRAÇOS NA PAISAGEM	
PROJECTO	LOTEAMENTO MIGUEL BOMBARDA HOSPITAL MIGUEL BOMBARDA LISBOA	
DONO OBRA	SAGESTAMO, SA	
AUTOR	ANTÓNIO BELÉM LIMA	TRAÇOS NA PAISAGEM
EQUIPA	DUARTE SILVA ANA COUTINHO LÚSIA MARQUES CLÁUDIA LOPES	FILÍPE BRANDÃO PAULA CÔRTE REAL DAVID FLORES MÁRIA FERREIRA INÉS CHAVES
DOCUMENTOS	ANEXOS LEVANTAMENTO HOSPITAL PLANTAS	
ESCALA / DATA	A1 1/200 A3 1/400	MAI 2013
LOTEAMENTO INF. PRÉVIA	ANEXO 11	

ANEXO 12

DOCUMENTOS
HOSPITAL ALIENADOS EM RILHAFÓLES (1848) | MIGUEL BOMBARDA (2012)
LEVANTAMENTO
PLANTAS | NÍVEL 4 | NÍVEL 5

1
ANEX12

PLANTA N4
A1 1/200
A3 1/400

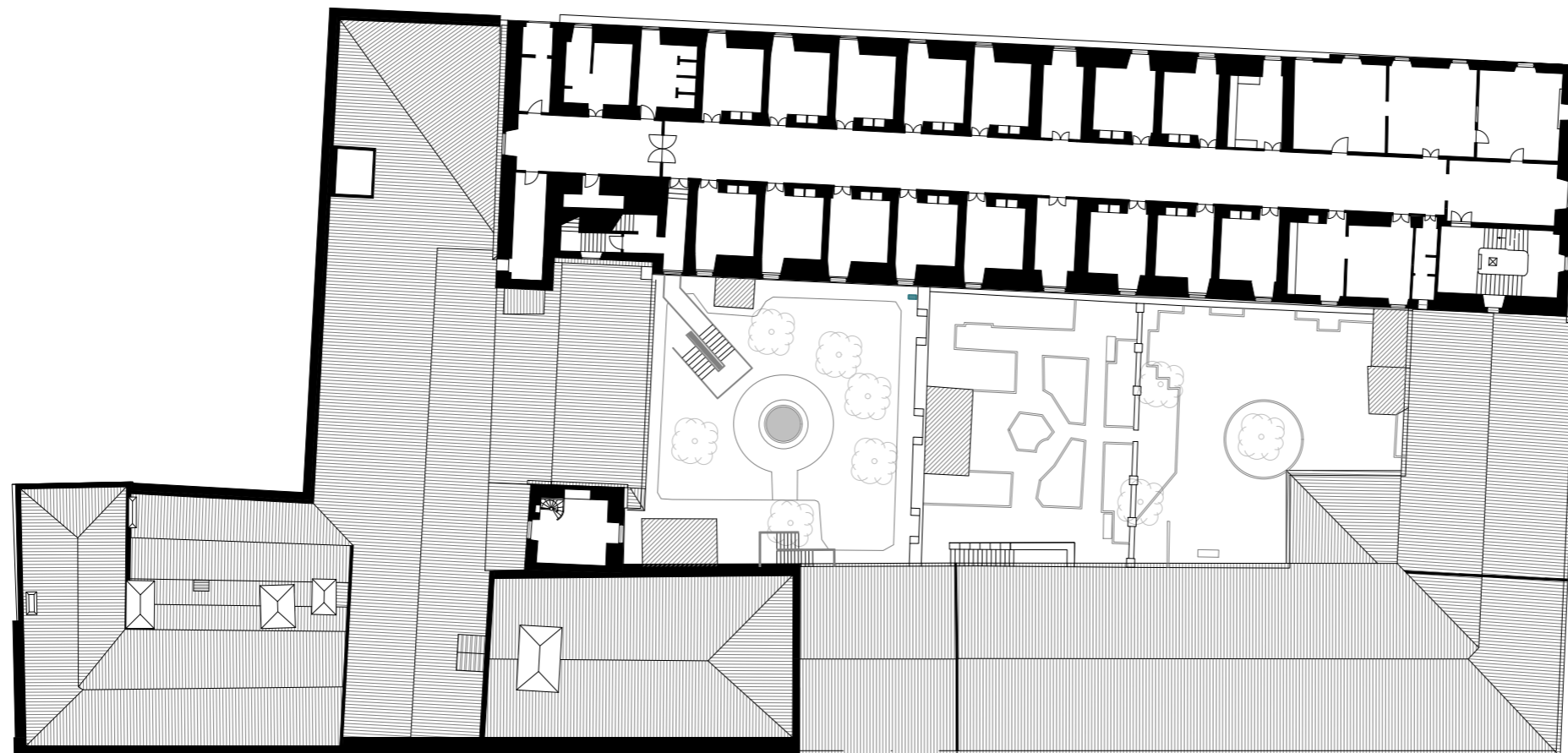

S4n

S3

S11

S2

S1s

S5w

S6

S7

S10

S9

S8e

2
ANEX12

PLANTA N5
A1 1/200
A3 1/400

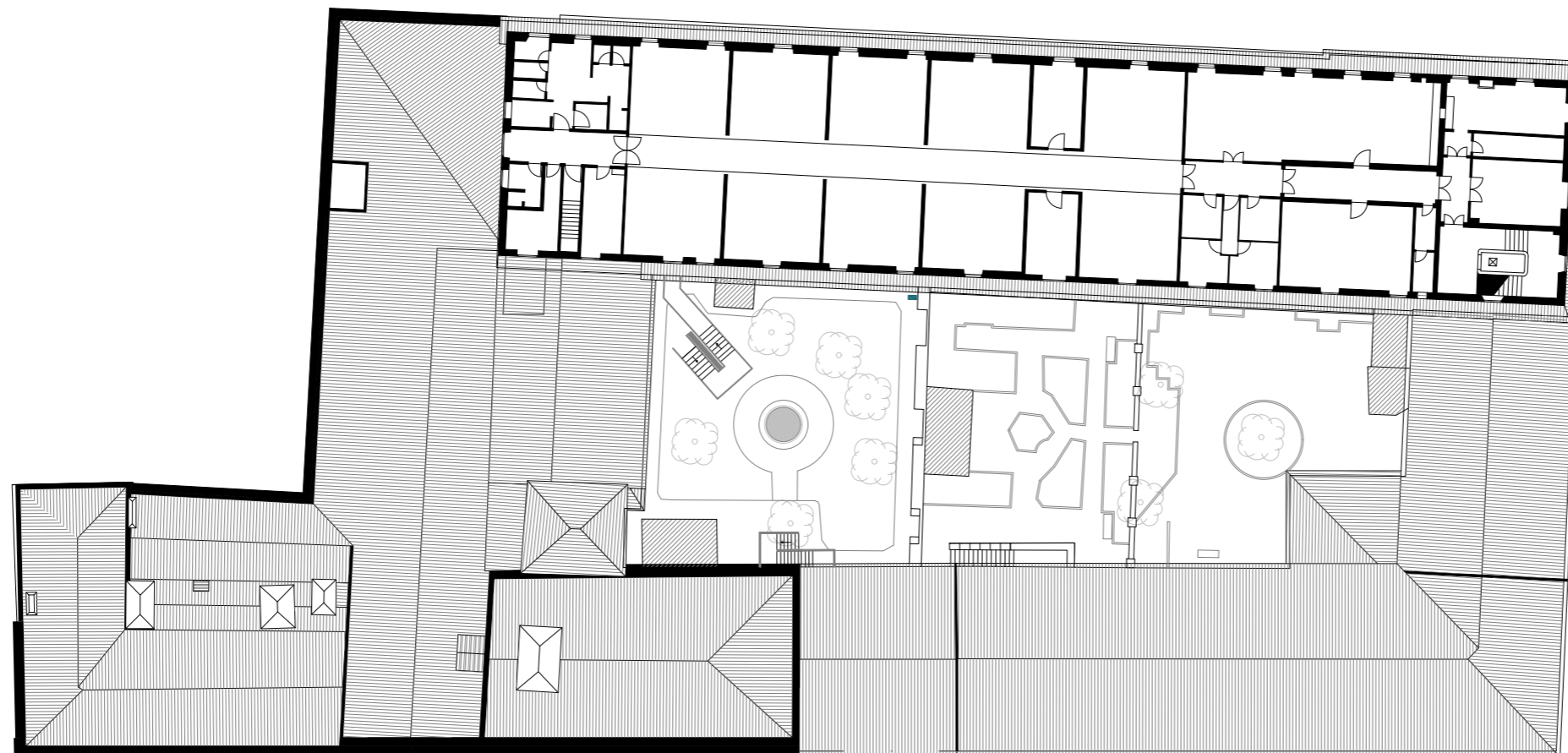

S4n

S3

S11

S2

S1s

S5w

S6

S7

S10

S9

S8e

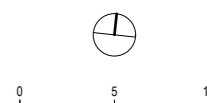

ARQUITECTURA	BELÉM LIMA ARQUITECTOS	
ARQUITECTURA PAISAGISTA	TRAÇOS NA PAISAGEM	
PROJECTO	LOTEAMENTO MIGUEL BOMBARDA HOSPITAL MIGUEL BOMBARDA LISBOA	
DONO OBRA	SAGESTAMO, SA	
AUTOR	ANTÓNIO BELÉM LIMA	TRAÇOS NA PAISAGEM
EQUIPA	DUARTE SILVA ANA COELHO LUIZA MARQUES CLÁUDIA LOPES	FILÍPE BRANDÃO PAULA CÔRTE REAL DAVID FLORES MÁRIA FERREIRA INÉS CHAVES
DOCUMENTOS	ANEXOS LEVANTAMENTO HOSPITAL PLANTAS	
ESCALA / DATA	A1 1/200 A3 1/400	MAR 2013
LOTEAMENTO INF. PRÉVIA	ANEXO 12	

ANEXO 13

DOCUMENTOS
HOSPITAL ALIENADOS EM RILHAFÓLES (1848) | MIGUEL BOMBARDA (2012)
LEVANTAMENTO
PLANTAS | COBERTURAS

1
ANEX13

PLANTA COBERTURAS
A1 1/200
A3 1/400

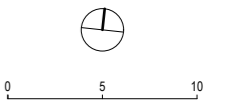
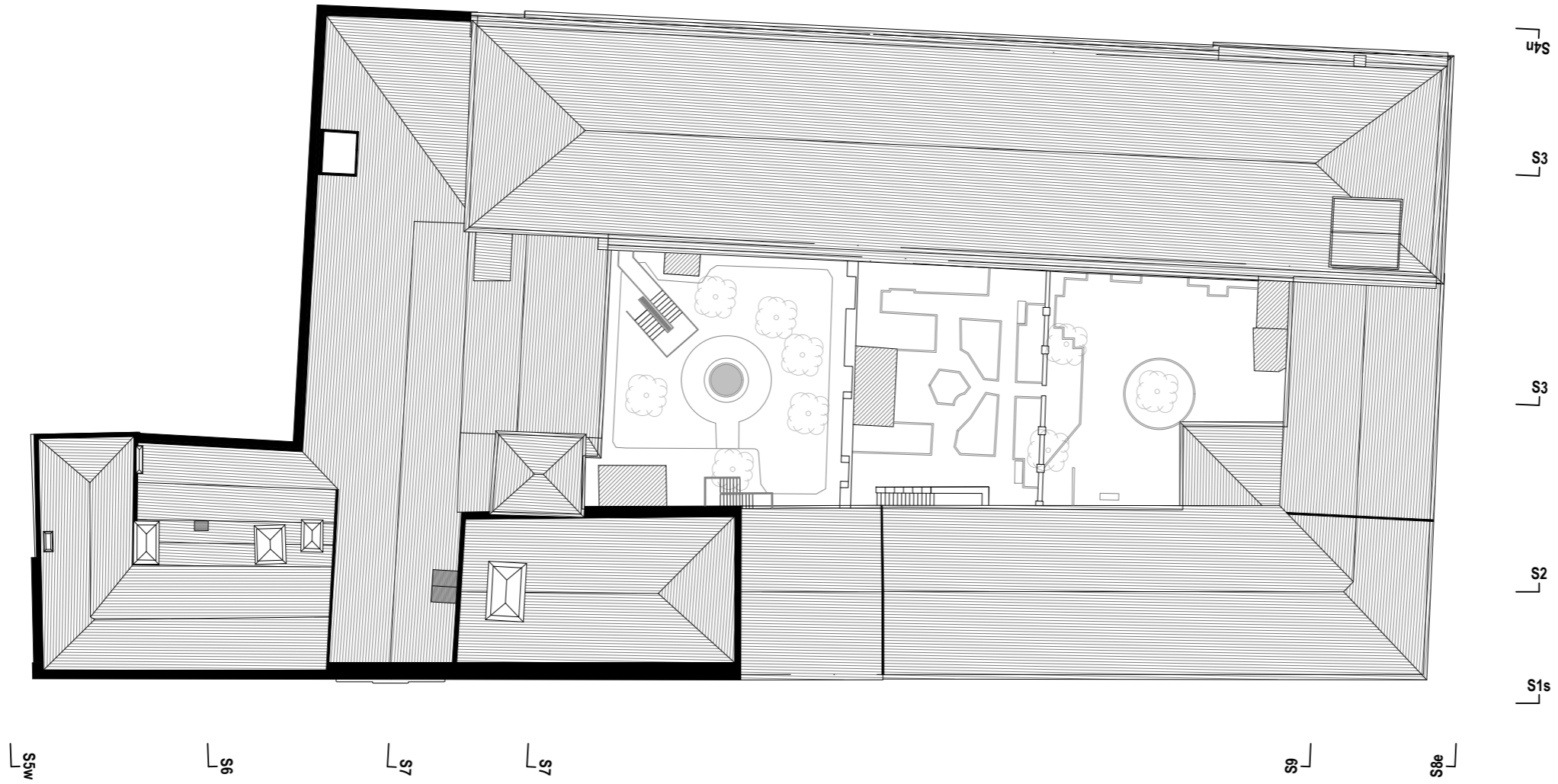

ARQUITECTURA	BELÉM LIMA ARQUITECTOS	
ARQUITECTURA PAISAGISTA	TRAÇOS NA PAISAGEM	
PROJECTO	LOTEAMENTO MIGUEL BOMBARDA HOSPITAL MIGUEL BOMBARDA LISBOA	
DONO OBRA	SAGESTAMO, SA	
AUTOR	ANTÓNIO BELÉM LIMA	TRAÇOS NA PAISAGEM
EQUIPA	DUARTE SILVA ANA COUTINHO LÚSIA MARQUES CLÁUDIA LOPES	FILIPE BRANDÃO PAULA CÔRTE REAL DAVID FLORES MARIA FERREIRA INÉS CHAVES
DOCUMENTOS	ANEXOS LEVANTAMENTO HOSPITAL PLANTAS	
ESCALA / DATA	A1 1/200 A3 1/400	MAI 2013
LOTEAMENTO INF. PRÉVIA	ANEXO 13	

ANEXO 14

DOCUMENTOS
 HOSPITAL ALIENADOS EM RILHAFÓLES (1848) | MIGUEL BOMBARDA (2012)
 LEVANTAMENTO
 CORTES | S2 | S3

1
 ANEX14

CORTE S2
 A1 1/200
 A3 1/400



3
 ANEX14

CORTE S3
 A1 1/200
 A3 1/400

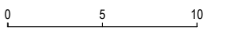
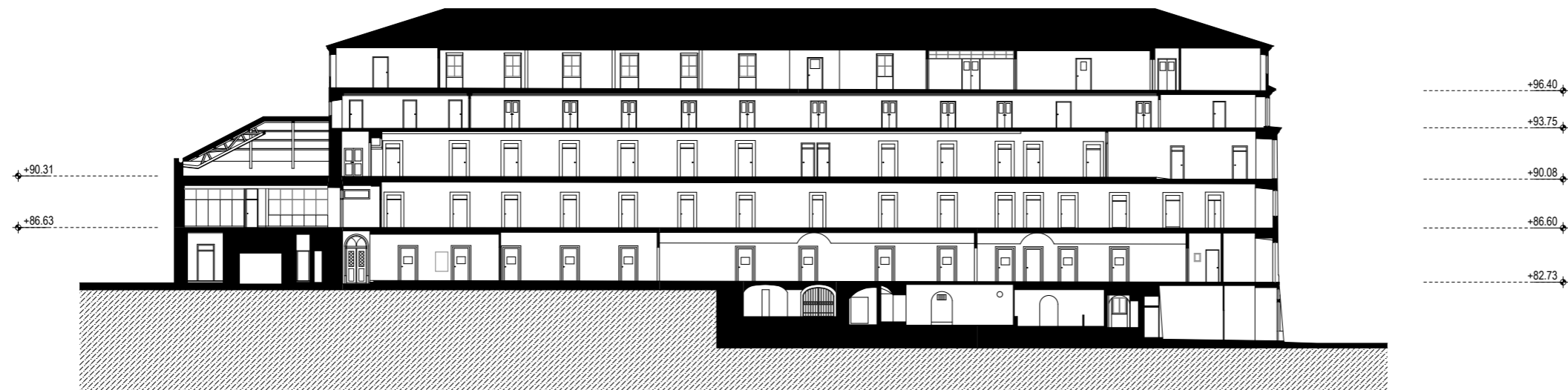

ARQUITECTURA	BELÉM LIMA ARQUITECTOS	
ARQUITECTURA PAISAGISTA	TRAÇOS NA PAISAGEM	
PROJECTO	LOTEAMENTO MIGUEL BOMBARDA HOSPITAL MIGUEL BOMBARDA LISBOA	
DONO OBRA	SAGESTAMO, SA	
AUTOR	ANTÓNIO BELÉM LIMA	TRAÇOS NA PAISAGEM
EQUIPA	DUARTE SILVA ANA COUTINHO LÚSIA MARQUES CLÁUDIA LOPES	FILIPE BRANDÃO PAULA CORTE REAL DAVID FLORES MARIA FERREIRA INÉS CHAVES
DOCUMENTOS	ANEXOS LEVANTAMENTO HOSPITAL CORTES	
ESCALA / DATA	A1 1/200 A3 1/400	MAI 2013
LOTEAMENTO INF. PRÉVIA	ANEXO 14	

ANEXO 15

DOCUMENTOS
 HOSPITAL ALIENADOS EM RILHAFÓLES (1848) | MIGUEL BOMBARDA (2012)
 LEVANTAMENTO
 CORTES | S6 | S7 | S9
 CORTES | SALÃO NOBRE | S10 | S11

1
ANEX15

CORTE S9
 A1 1/200
 A3 1/400



2
ANEX11

CORTE S6
 A1 1/200
 A3 1/400



3
ANEX15

CORTE S7
 A1 1/200
 A3 1/400



4
ANEX11

SALÃO NOBRE | CORTE LONGITUDINAL | S10
 A1 1/200
 A3 1/400

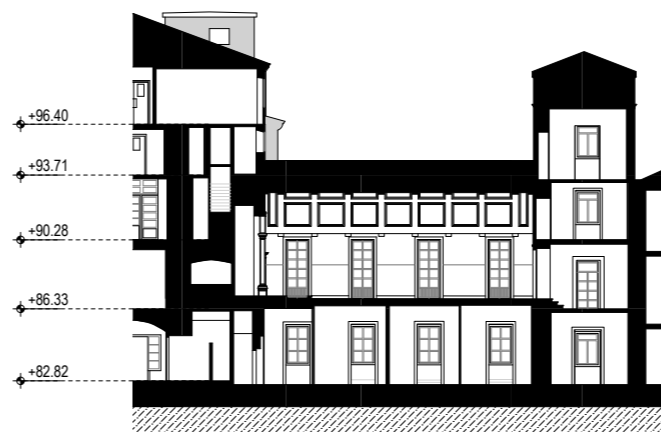

5
ANEX11

SALÃO NOBRE | CORTE TRANSVERSAL | S11
 A1 1/200
 A3 1/400

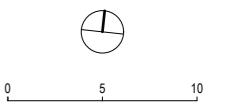
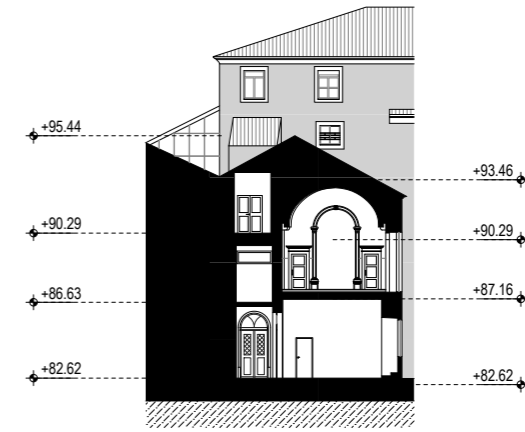

ARQUITECTURA	BELÉM LIMA ARQUITECTOS	
ARQUITECTURA PAISAGISTA	TRAÇOS NA PAISAGEM	
PROJECTO	LOTEAMENTO MIGUEL BOMBARDA HOSPITAL MIGUEL BOMBARDA LISBOA	
DONO OBRA	SAGESTAMO, SA	
AUTOR	ANTÓNIO BELÉM LIMA	TRAÇOS NA PAISAGEM
EQUIPA	DUARTE SILVA ANA COUTINHO LÚSIA MARQUES CLÁUDIA LOPES	FILÍPE BRANDÃO PAULA CÔRTE REAL DAVID FLORES MARIA FERREIRA INÉS CHAVES
DOCUMENTOS	ANEXOS LEVANTAMENTO HOSPITAL CORTES	
ESCALA / DATA	A1 1/200 A3 1/400	MAI 2013
LOTEAMENTO INF. PRÉVIA	ANEXO 15	

ANEXO 16

DOCUMENTOS
HOSPITAL ALIENADOS EM RILHAFÓLES (1848) | MIGUEL BOMBARDA (2012)
LEVANTAMENTO
ALÇADOS | S1s | S4n

1
ANEX16

ALÇADO S1s
A1 1/200
A3 1/400

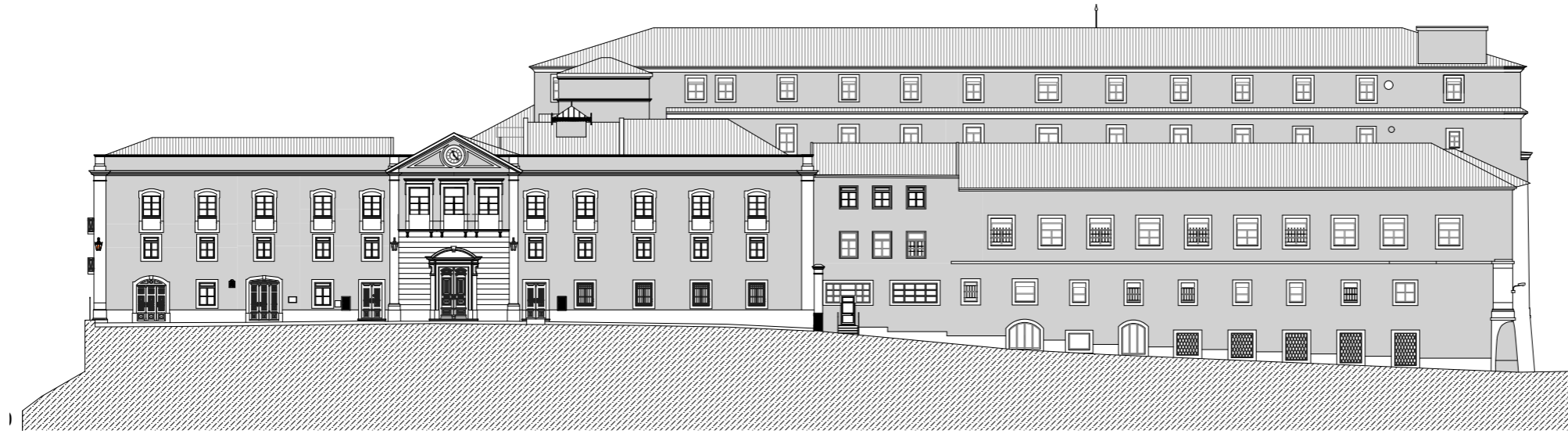

2
ANEX16

ALÇADO S4n
A1 1/200
A3 1/400

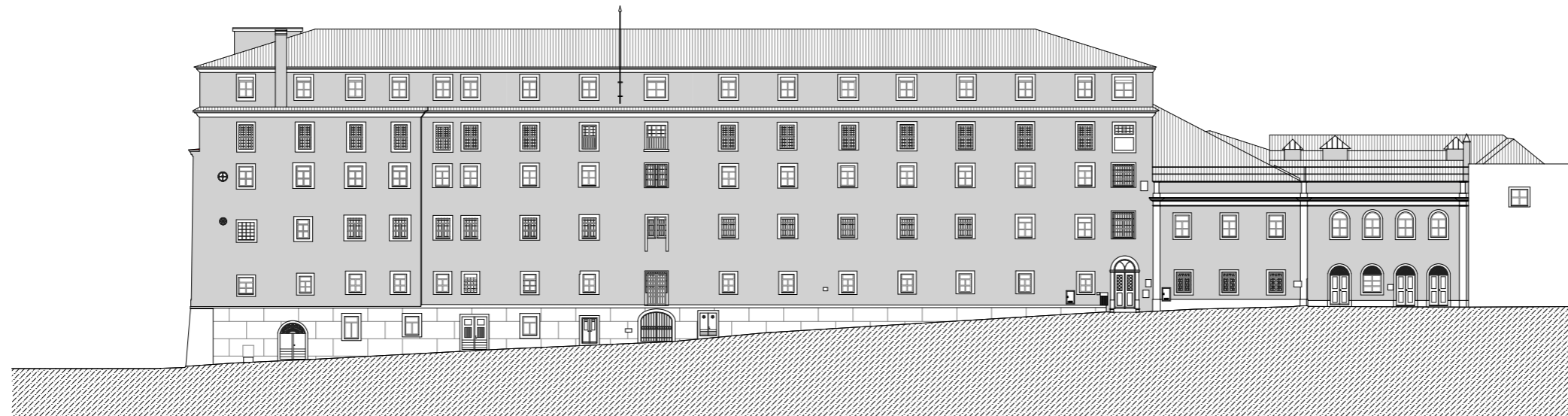

0 5 10

ARQUITECTURA	BELÉM LIMA ARQUITECTOS	
ARQUITECTURA PAISAGISTA	TRAÇOS NA PAISAGEM	
PROJECTO	LOTEAMENTO MIGUEL BOMBARDA HOSPITAL MIGUEL BOMBARDA LISBOA	
DONO OBRA	SAGESTAMO, SA	
AUTOR	ANTÓNIO BELÉM LIMA	TRAÇOS NA PAISAGEM
EQUIPA	DUARTE SILVA ANA COUTINHO LÚSIA MARQUES CLÁUDIA LOPES	FILIPE BRANDÃO PAULA CÔRTE REAL DAVID FLORES MARIA FERREIRA INÉS CHAVES
DOCUMENTOS	ANEXOS LEVANTAMENTO HOSPITAL ALÇADOS	
ESCALA / DATA	A1 1/200 A3 1/400	MAI 2013
LOTEAMENTO INF. PRÉVIA	ANEXO 16	

ANEXO 17

DOCUMENTOS
HOSPITAL ALIENADOS EM RILHAFÓLES (1848) | MIGUEL BOMBARDA (2012)
LEVANTAMENTO
ALÇADOS | S5w | S8e

1
ANEX17

ALÇADO S8e
A1 1/200
A3 1/400

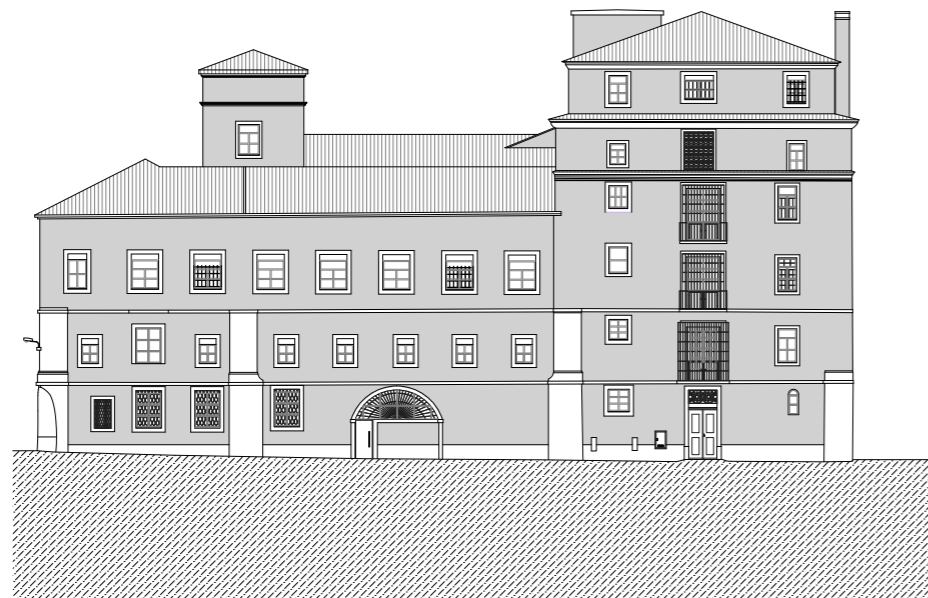

2
ANEX17

ALÇADO S5w
A1 1/200
A3 1/400

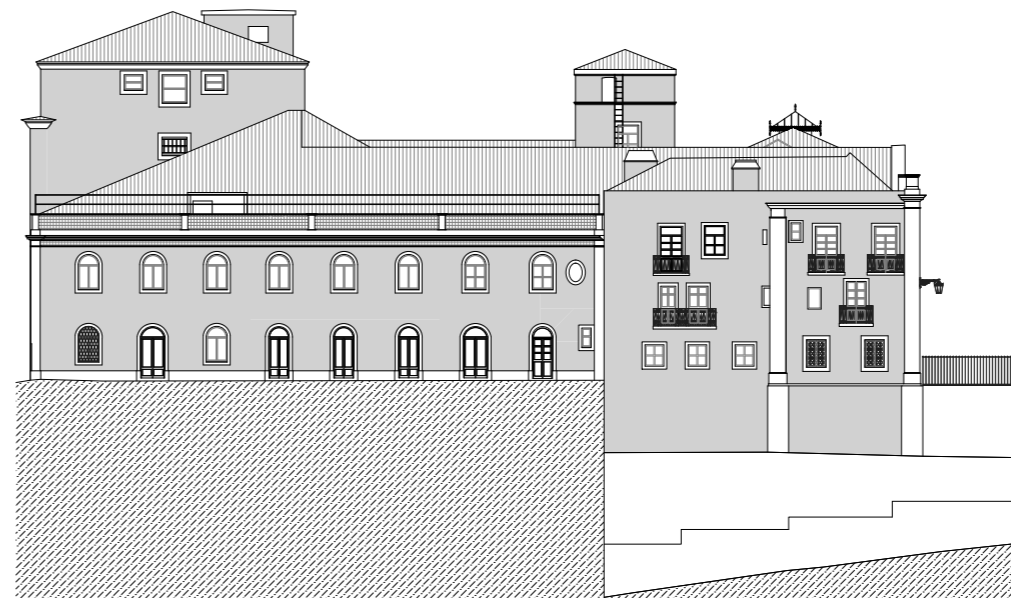

0 5 10

ARQUITECTURA	BELÉM LIMA ARCHITECTOS	
ARQUITECTURA PAISAGISTA	TRAÇOS NA PAISAGEM	
PROJECTO	LOTEAMENTO MIGUEL BOMBARDA HOSPITAL MIGUEL BOMBARDA LISBOA	
DONO OBRA	SAGESTAMO, SA	
AUTOR	ANTÓNIO BELÉM LIMA	TRAÇOS NA PAISAGEM
EQUIPA	DUARTE SILVA ANA COUTINHO LÚSIA MARQUES CLÁUDIA LOPES	FILIPE BRANDÃO PAULA CÔRTE REAL DAVID FLORES MARIA FERREIRA INÉS CHAVES
DOCUMENTOS	ANEXOS LEVANTAMENTO HOSPITAL ALÇADOS	
ESCALA / DATA	A1 1/200 A3 1/400	MAI 2013
LOTEAMENTO INF. PRÉVIA	ANEXO 17	

ANEXO 18

DOCUMENTOS
BALNEÁRIO D. MARIA (1853) | MIGUEL BOMBARDA (2012)
LEVANTAMENTO
PLANTAS | NÍVEL 1 | COBERTURAS

1
ANEX18

PLANTA N1
A1 1/200
A3 1/400

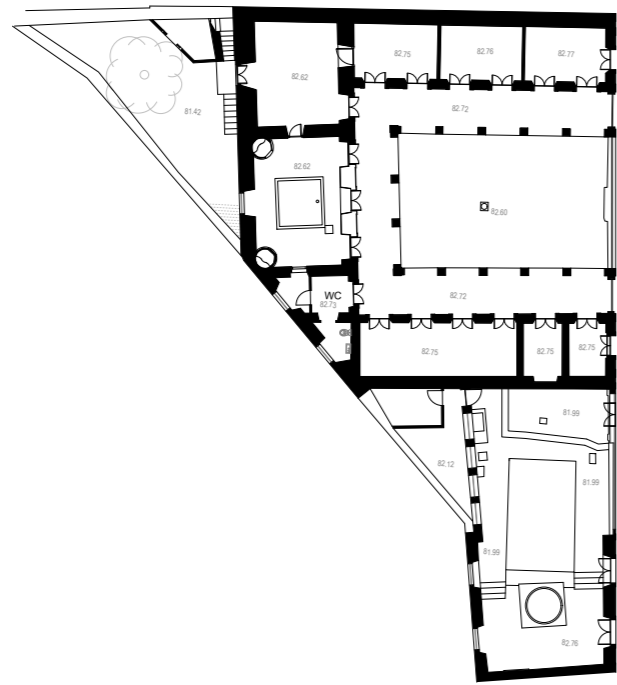

S4w

S6

S5e

S1s

S3

S2n

2
ANEX18

PLANTA COB
A1 1/200
A3 1/400

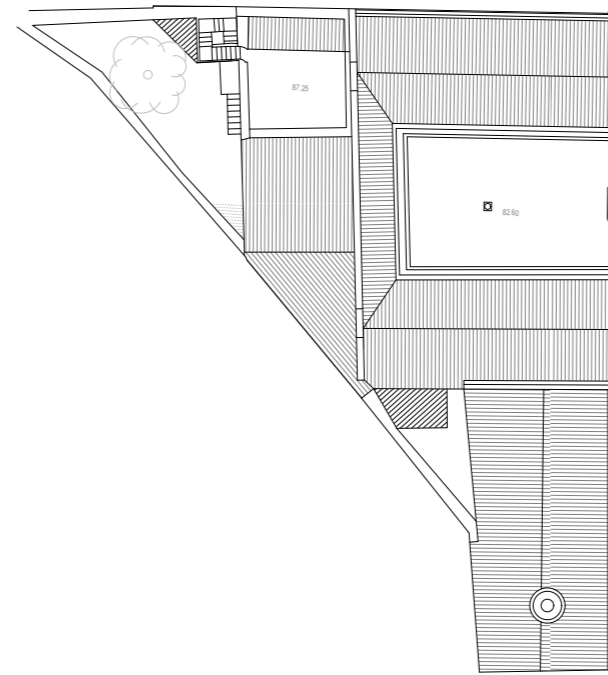

S4w

S6

S5e

S1s

S3

S2n

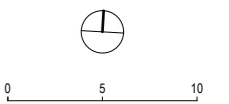

ARQUITECTURA	BELÉM LIMA ARCHITECTOS	
ARQUITECTURA PAISAGISTA	TRAÇOS NA PAISAGEM	
PROJECTO	LOTEAMENTO MIGUEL BOMBARDA HOSPITAL MIGUEL BOMBARDA LISBOA	
DONO OBRA	SAGESTAMO, SA	
AUTOR	ANTÓNIO BELÉM LIMA	TRAÇOS NA PAISAGEM
EQUIPA	DUARTE SILVA ANA COUTINHO LÚSIA MARQUES CLÁUDIA LOPES	FILÍPE BRANDÃO PAULA CÔRTE REAL DAVID FLORES MARIA FERREIRA INÉS CHAVES
DOCUMENTOS	ANEXOS LEVANTAMENTO BALNEÁRIO PLANTAS	
ESCALA / DATA	A1 1/200 A3 1/400	MAI 2013
LOTEAMENTO INF. PREVIA	ANEXO 18	

ANEXO 19

DOCUMENTOS
BALNEÁRIO D. MARIA (1853) | MIGUEL BOMBARDA (2012)
LEVANTAMENTO
CORTES | S6 | S3
ALÇADOS | S5e | S4w | S2n

1
ANEX19

CORTE S6
A1 1/200
A3 1/400

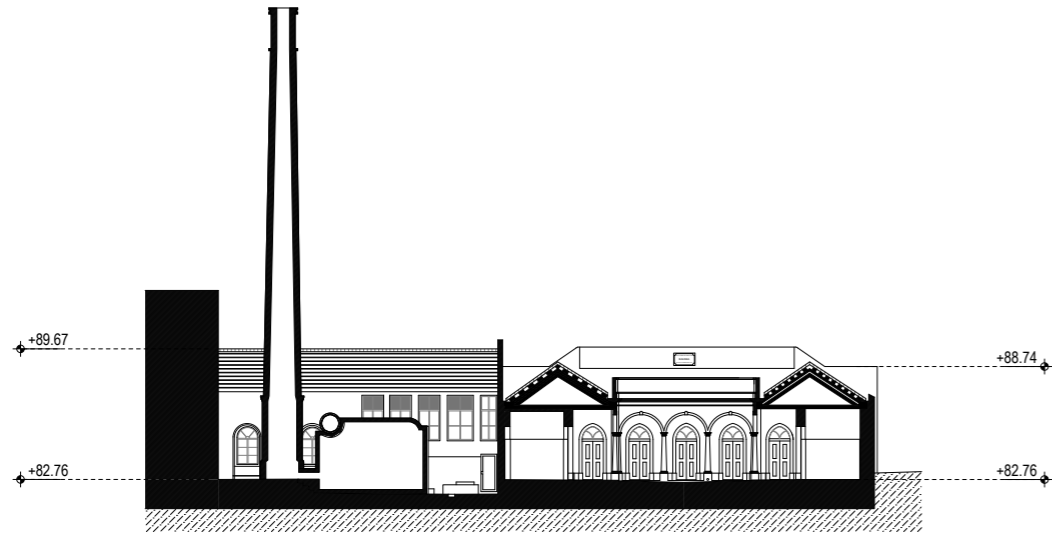

2
ANEX19

CORTE S3
A1 1/200
A3 1/400

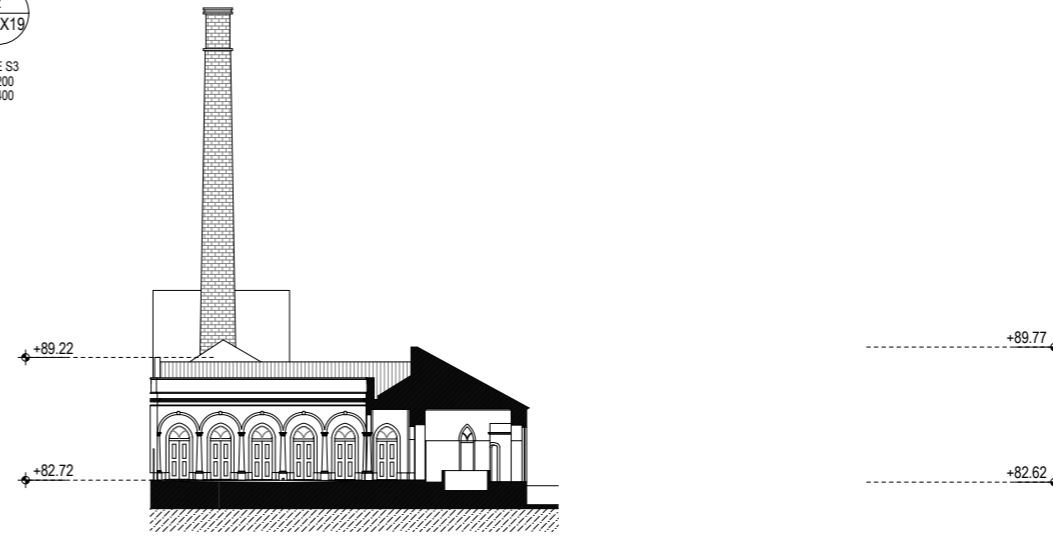

3
ANEX19

ALÇADO S5e
A1 1/200
A3 1/400

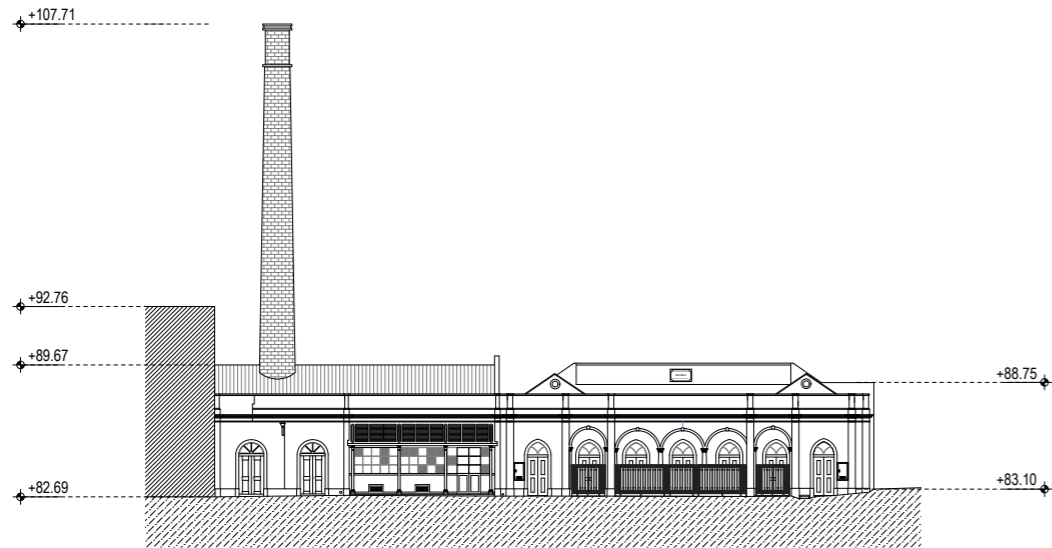

4
ANEX19

ALÇADO S4w
A1 1/200
A3 1/400

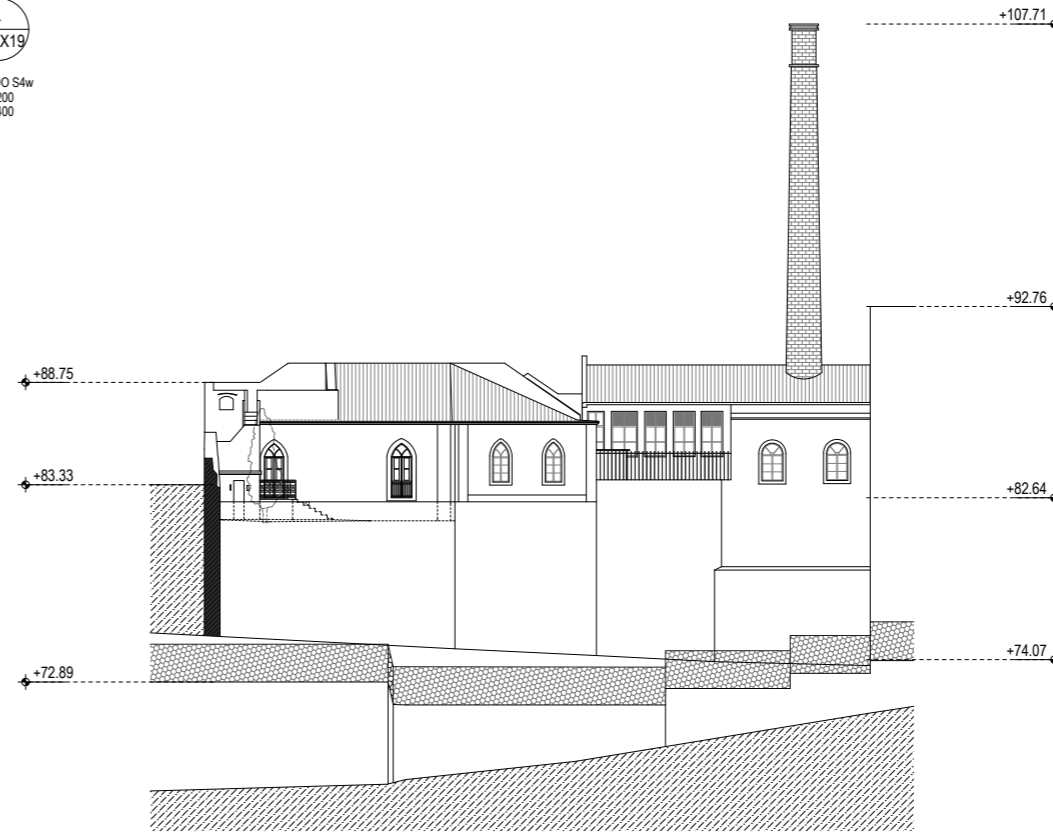

5
ANEX19

ALÇADO S2n
A1 1/200
A3 1/400

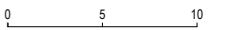
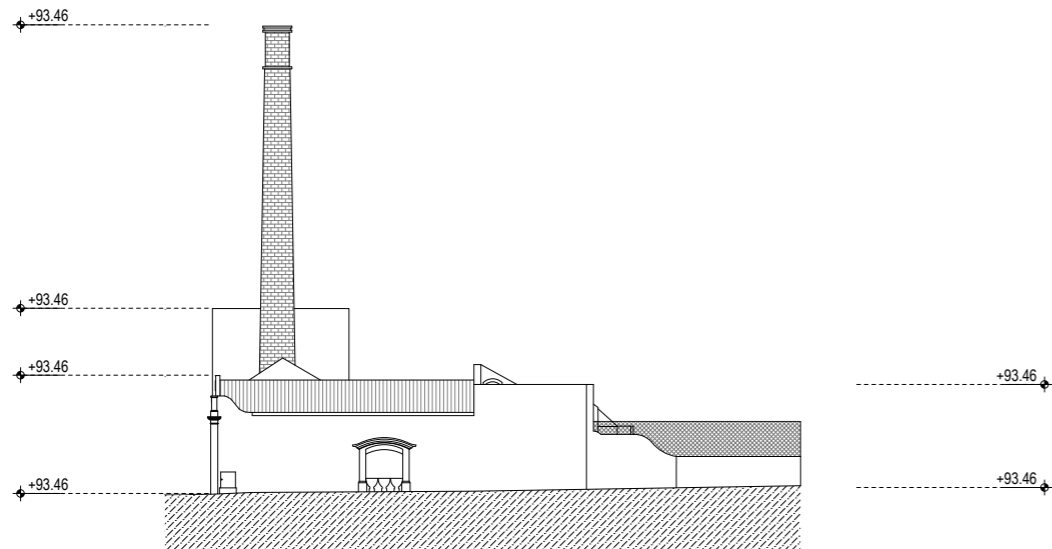

ARQUITECTURA	BELÉM LIMA ARQUITECTOS	
ARQUITECTURA PAISAGISTA	TRAÇOS NA PAISAGEM	
PROJECTO	LOTEAMENTO MIGUEL BOMBARDA HOSPITAL MIGUEL BOMBARDA LISBOA	
DONO OBRA	SAGESTAMO, SA	
AUTOR	ANTÓNIO BELÉM LIMA	TRAÇOS NA PAISAGEM
EQUIPA	DUARTE SILVA ANA COUTINHO LÚSIA MARQUES CLÁUDIA LOPES	FILIPE BRANDÃO PAULA CÔRTE REAL DAVID FLORES MARIA FERREIRA INÉS CHAVES
DOCUMENTOS	ANEXOS LEVANT BALNEÁRIO CORTES ALÇAD	
ESCALA / DATA	A1 1/200 A3 1/400	MAI 2013

ANEXO 20

DOCUMENTOS
PAVILHÃO SEGURANÇA (1896) | MIGUEL BOMBARDA (2012)
LEVANTAMENTO
PLANTAS | N1 | N-1 | COBERTURAS

1
ANEX20

PLANTA N-1
A1 1/200
A3 1/400

2
ANEX20

PLANTA N1
A1 1/200
A3 1/400

3
ANEX20

PLANTA COB
A1 1/200
A3 1/400

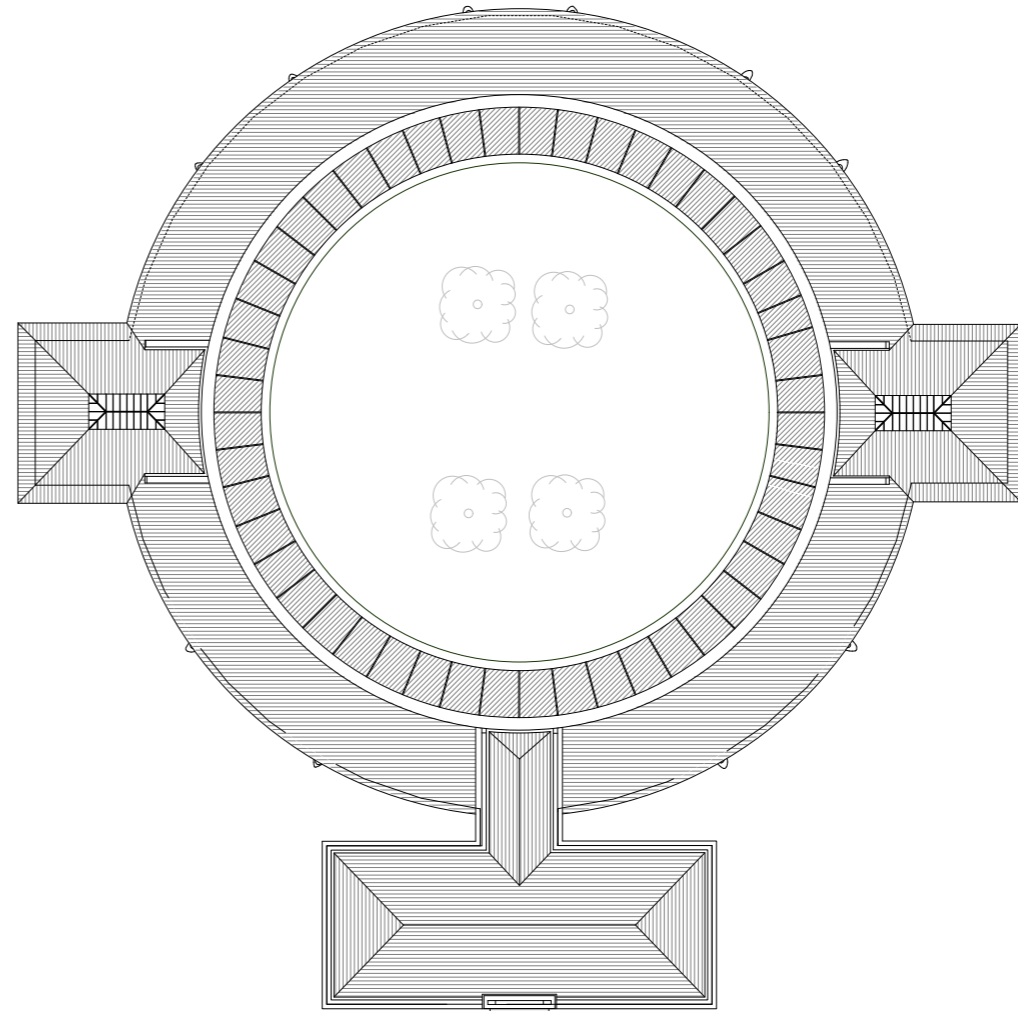
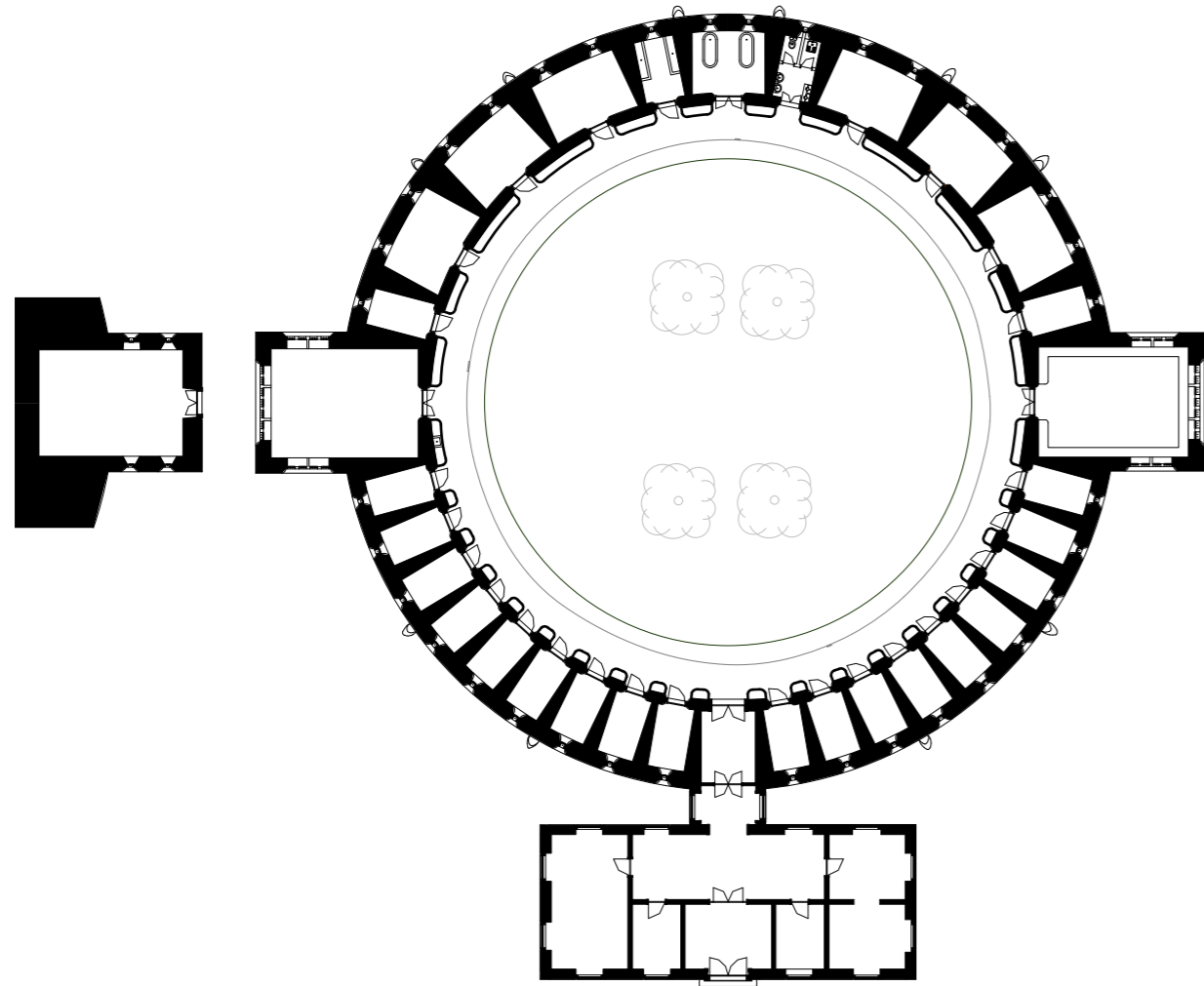

S2n

S2n

S3

S3

S1s

S1s

S4w

S6

S5e

S4w

S6

S5e

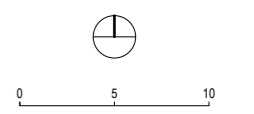

ARQUITECTURA	BELÉM LIMA ARQUITECTOS	
ARQUITECTURA PAISAGISTA	TRAÇOS NA PAISAGEM	
PROJECTO	LOTEAMENTO MIGUEL BOMBARDA HOSPITAL MIGUEL BOMBARDA LISBOA	
DONO OBRA	SAGESTAMO, SA	
AUTOR	ANTÓNIO BELÉM LIMA	TRAÇOS NA PAISAGEM
EQUIPA	DUARTE SILVA ANA COUTINHO LÚSIA MARQUES CLÁUDIA LOPES	FILIPE BRANDÃO PAULA CÔRTE REAL DAVID FLORES MARIA FERREIRA INÉS CHAVES
DOCUMENTOS	ANEXOS LEVANT PAVILHÃO SEG PLANTAS	
ESCALA / DATA	A1 1/200 A3 1/400	MAI 2013
LOTEAMENTO INF. PREVIA	ANEXO 20	

ANEXO 21

DOCUMENTOS
 PAVILHÃO SEGURANÇA (1896) | MIGUEL BOMBARDA (2012)
 LEVANTAMENTO
 CORTES | S3 | S6
 ALÇADOS | S1s | S5e | S2n | S4w

1
ANEX21

CORTE S3
 A1 1/200
 A3 1/400

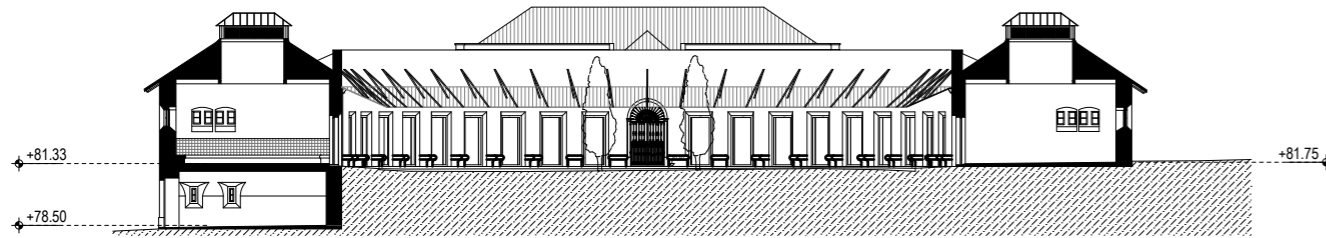

2
ANEX21

CORTE S6
 A1 1/200
 A3 1/400

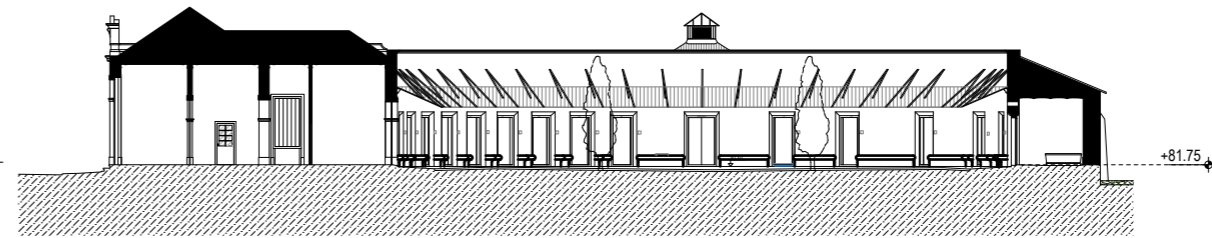

3
ANEX21

ALÇADO S1s
 A1 1/200
 A3 1/400

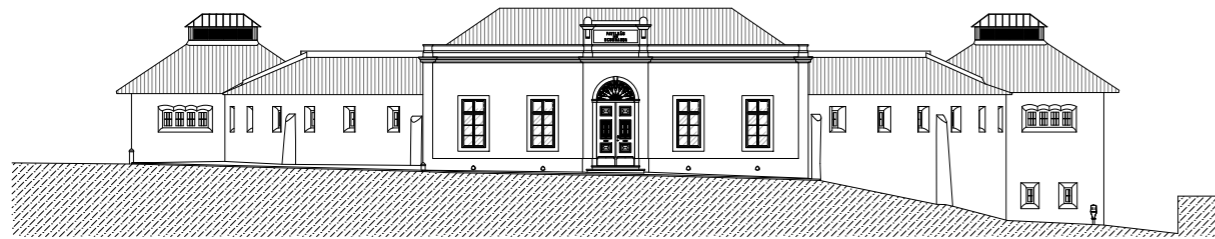

4
ANEX21

ALÇADO S5e
 A1 1/200
 A3 1/400

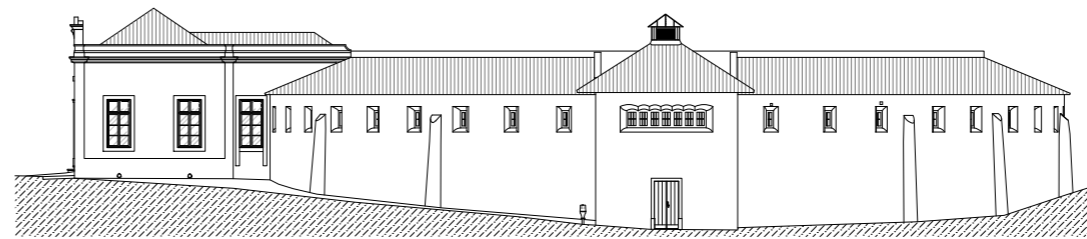

5
ANEX21

ALÇADO S2n
 A1 1/200
 A3 1/400

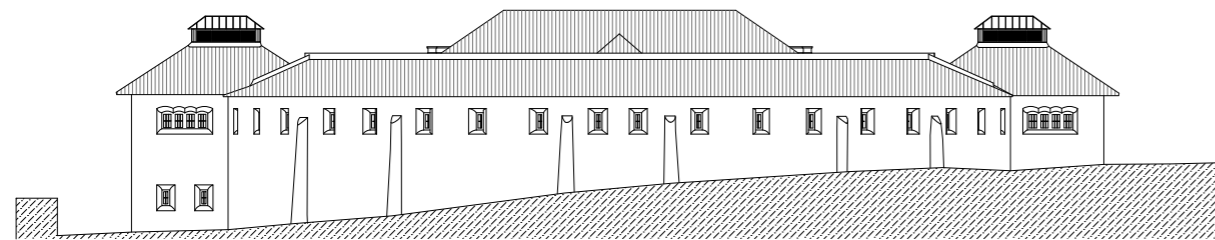

6
ANEX21

ALÇADO S4w
 A1 1/200
 A3 1/400

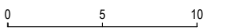
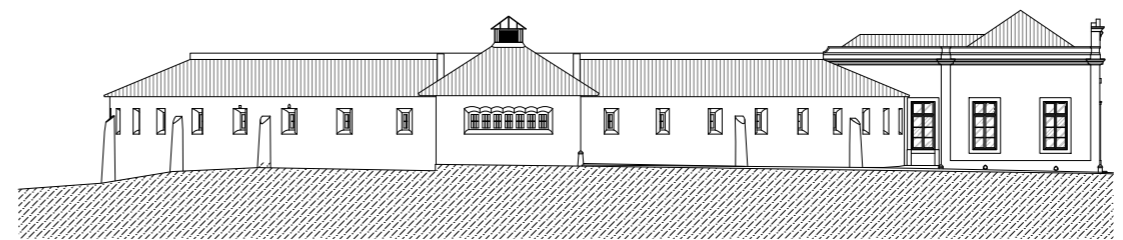

ARQUITECTURA	BELÉM LIMA ARCHITECTOS	
ARQUITECTURA PAISAGISTA	TRAÇOS NA PAISAGEM	
PROJECTO	LOTEAMENTO MIGUEL BOMBARDA HOSPITAL MIGUEL BOMBARDA LISBOA	
DONO OBRA	SAGESTAMO, SA	
AUTOR	ANTÓNIO BELÉM LIMA	TRAÇOS NA PAISAGEM
EQUIPA	DUARTE SILVA ANA COUTINHO LÚSIA MARQUES CLÁUDIA LOPES	FILIPE BRANDÃO PAULA CÔRTE REAL DAVID FLORES MARIA FERREIRA INÉS CHAVES
DOCUMENTOS	ANEXOS LEVANT PAVILHÃO SEG CORTES ALÇ	
ESCALA / DATA	A1 1/200 A3 1/400	MAI 2013
LOTEAMENTO INF. PREVA	ANEXO 21	

ANEXO 22

DOCUMENTOS
(HOSPITAL ALIENADOS EM RILHAFOLES | MIGUEL BOMBARDA)
RECONVERSÃO PARA HOTEL
DIAGRAMA PROPOSTA
PLANTAS | NÍVEL -4

1
ANEX22

PLANTA N-4
A1 1/200
A3 1/400

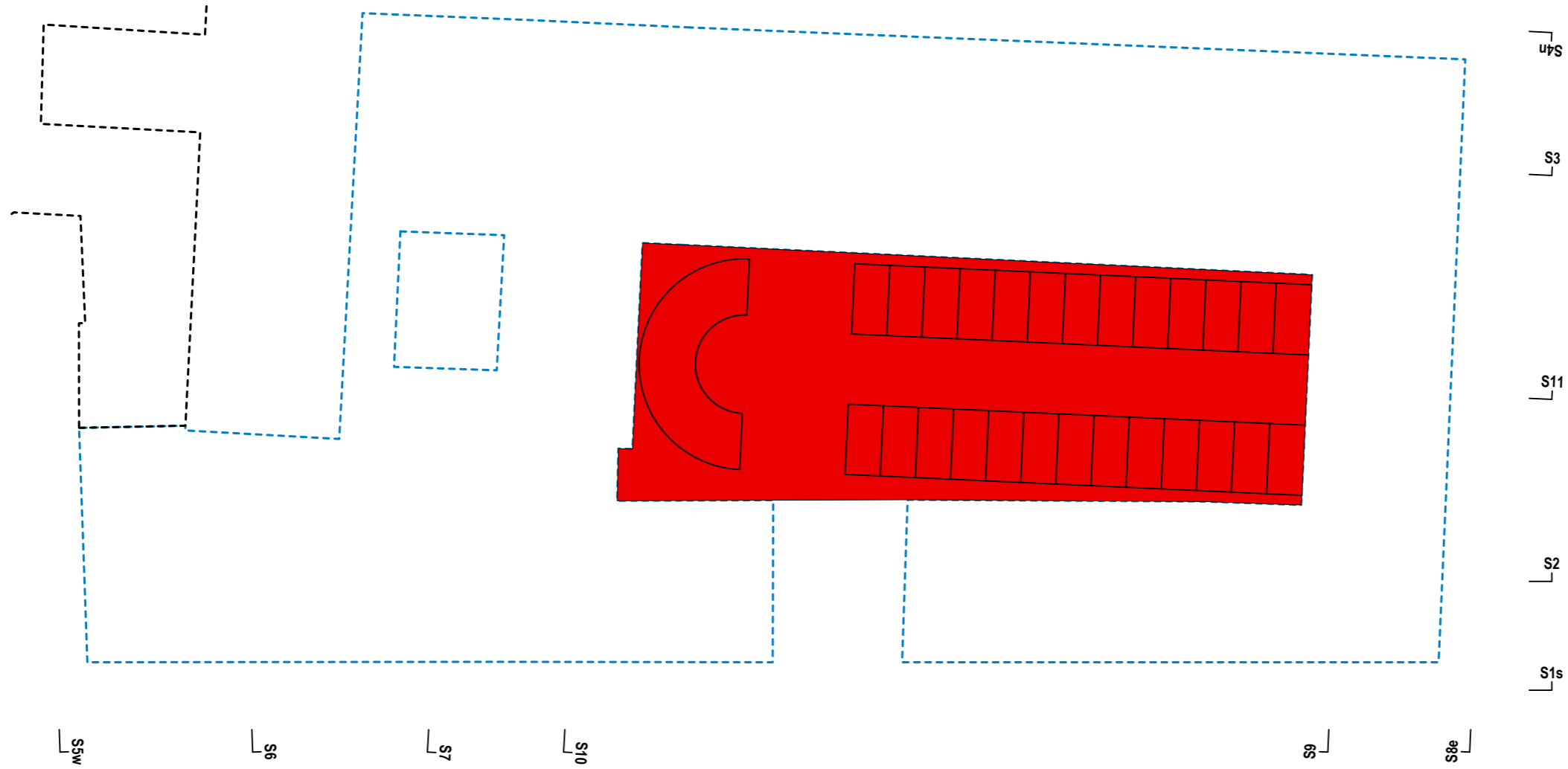

1	DEMOLIÇÃO
2	RESTAURO RENOVAÇÃO MANUTENÇÃO
21	ACABAR ESTRUTURAS INCOMPLETAS
22	SEM ADICIONAR NADA NOVO
23	REPARAR ELEMENTOS DANIFICADOS
A	• CLAUSTRIM
B	• CAPELA
C	• SALÃO NOBRE AZULEJADO
D	• SALA MIGUEL BOMBARDA
E	• ESCADA METÁLICA
3	REMODELAÇÃO PARCIAL RECONVERSÃO
31	MANUTENÇÃO ESTRUTURA
32	LAYOUT ADAPTADO (DEMOLIÇÕES PONTUAIS)
33	USO NOVO (HOTEL)
34	MANUTENÇÃO ALÇADOS
4	LAYOUT NOVO
41	LAYOUT NOVO (EM ENVOLVENTE ANTIGA)
5	CONSTRUÇÃO NOVA ADIÇÃO
51	ESTRUTURA NOVA
52	LAYOUT NOVO
53	USO NOVO (HOTEL)
54	ALÇADOS CONTEXTUALIZADOS

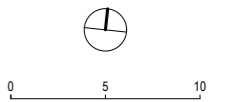

ARQUITECTURA	BELÉM LIMA ARQUITECTOS	
ARQUITECTURA PAISAGISTA	TRAÇOS NA PAISAGEM	
PROJECTO	LOTEAMENTO MIGUEL BOMBARDA HOSPITAL MIGUEL BOMBARDA LISBOA	
DONO OBRA	SAGESTAMO, SA	
AUTOR	ANTÓNIO BELÉM LIMA	TRAÇOS NA PAISAGEM
EQUIPA	DUARTE SILVA ANA COUTINHO LÚISA MARQUES CLÁUDIA LOPES	FILÍPE BRANDÃO PAULA CÔRTE REAL DAVID FLORES MARIA FERREIRA INÉS CHAVES
DOCUMENTOS	ANEXOS (HOSPITAL) HOTEL PLANTAS	
ESCALA / DATA	A1 1/200 A3 1/400	MAI 2013
LOTEAMENTO INF. PRÉ-VIA	ANEXO 22	

ANEXO 23

DOCUMENTOS
(HOSPITAL ALIENADOS EM RILHAFOLES | MIGUEL BOMBARDA)
RECONVERSÃO PARA HOTEL
DIAGRAMA PROPOSTA
PLANTAS | NIVEL -3 | NIVEL -2

1	DEMOLIÇÃO
2	RESTAURO RENOVAÇÃO MANUTENÇÃO
21	ACABAR ESTRUTURAS INCOMPLETAS
22	SEM ADICIONAR NADA NOVO
23	REPARAR ELEMENTOS DANIFICADOS
A	• CLAUSTRIM
B	• CAPELA
C	• SALÃO NOBRE AZULEJADO
D	• SALA MIGUEL BOMBARDA
E	• ESCADA METÁLICA
3	REMODELAÇÃO PARCIAL RECONVERSÃO
31	MANUTENÇÃO ESTRUTURA
32	LAYOUT ADAPTADO (DEMOLIÇÕES PONTUAIS)
33	USO NOVO (HOTEL)
34	MANUTENÇÃO ALÇADOS
4	LAYOUT NOVO
41	LAYOUT NOVO (EM ENVOLVENTE ANTIGA)
5	CONSTRUÇÃO NOVA ADIÇÃO
51	ESTRUTURA NOVA
52	LAYOUT NOVO
53	USO NOVO (HOTEL)
54	ALÇADOS CONTEXTUALIZADOS

1
ANEX23

PLANTA N-3
A1 1/200
A3 1/400

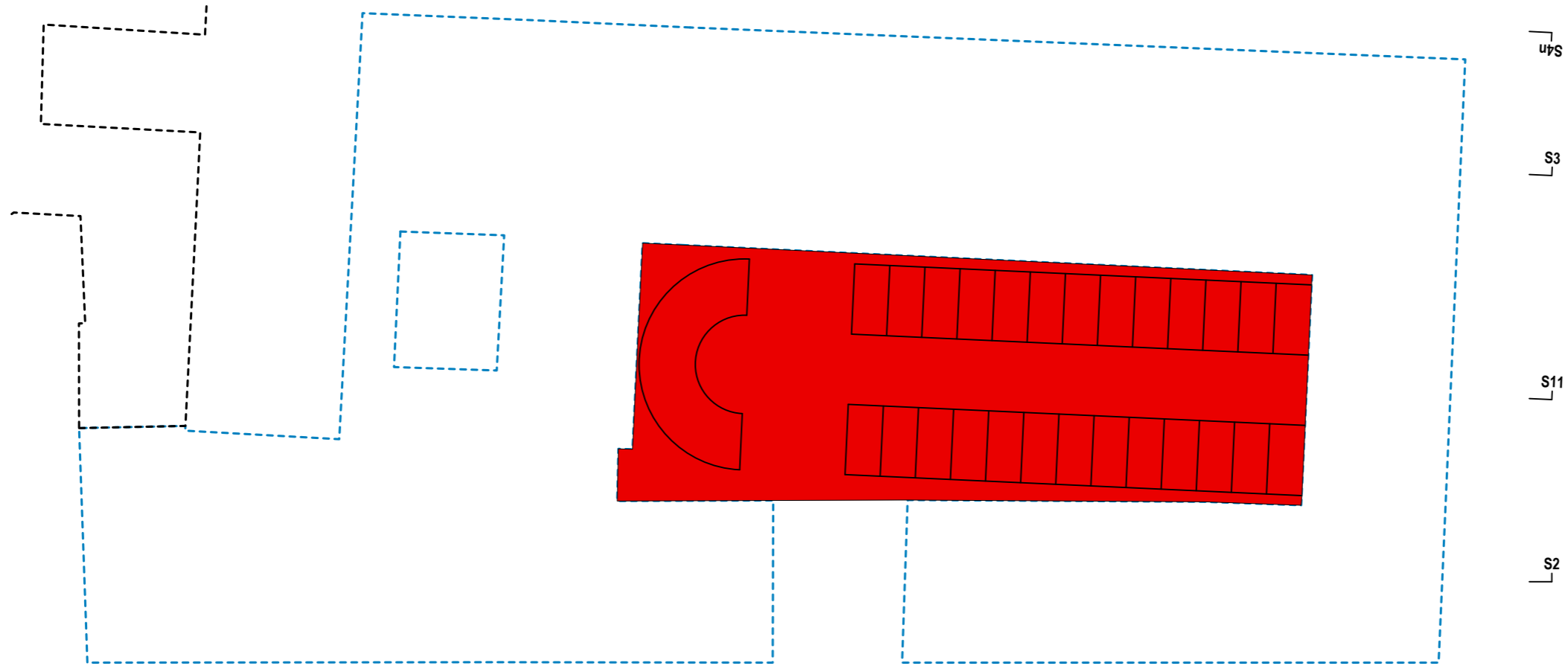

2
ANEX23

PLANTA N-2
A1 1/200
A3 1/400

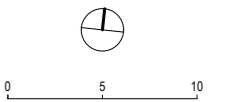
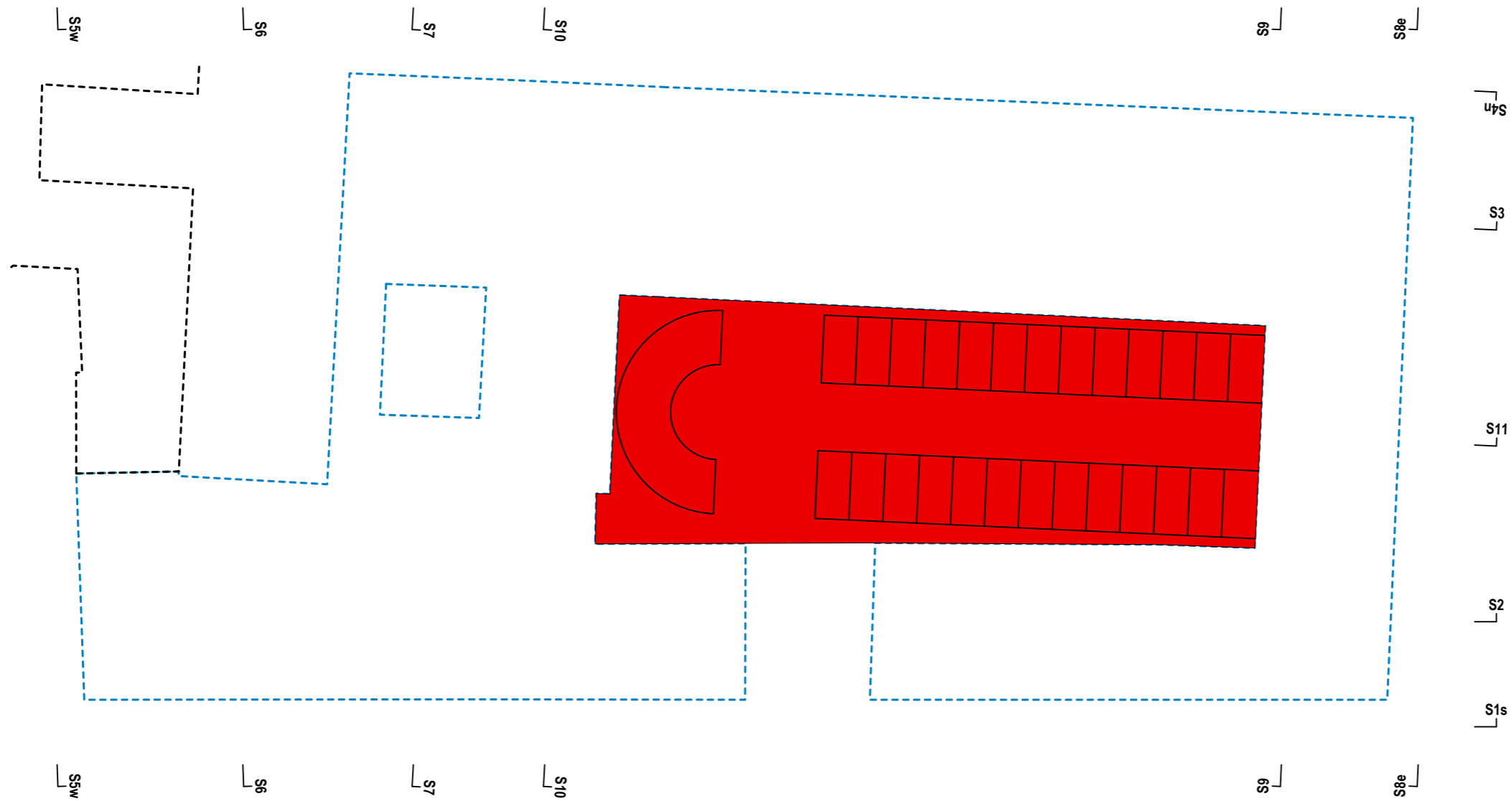

ARQUITECTURA	BELÉM LIMA ARQUITECTOS	
ARQUITECTURA PAISAGISTA	TRAÇOS NA PAISAGEM	
PROJECTO	LOTEAMENTO MIGUEL BOMBARDA HOSPITAL MIGUEL BOMBARDA LISBOA	
DONO OBRA	SAGESTAMO, SA	
AUTOR	ANTÓNIO BELÉM LIMA	TRAÇOS NA PAISAGEM
EQUIPA	DUARTE SILVA ANA COUTINHO LÚSIA MARQUES CLÁUDIA LOPES	FILÍPE BRANDÃO PAULA CÔRTE REAL DAVID FLORES MÁRIA FERREIRA INÉS CHAVES
DOCUMENTOS	ANEXOS (HOSPITAL) HOTEL PLANTAS	
ESCALA / DATA	A1 1/200 A3 1/400	MAI 2013
LOTEAMENTO INF. PRÉVIA	ANEXO 23	

ANEXO 24

DOCUMENTOS
(HOSPITAL ALIENADOS EM RILHAFOLES | MIGUEL BOMBARDA)
RECONVERSÃO PARA HOTEL
DIAGRAMA PROPOSTA
PLANTAS | NIVEL -1 | NIVEL 1

1
ANEX24

PLANTA N-1
A1 1/200
A3 1/400

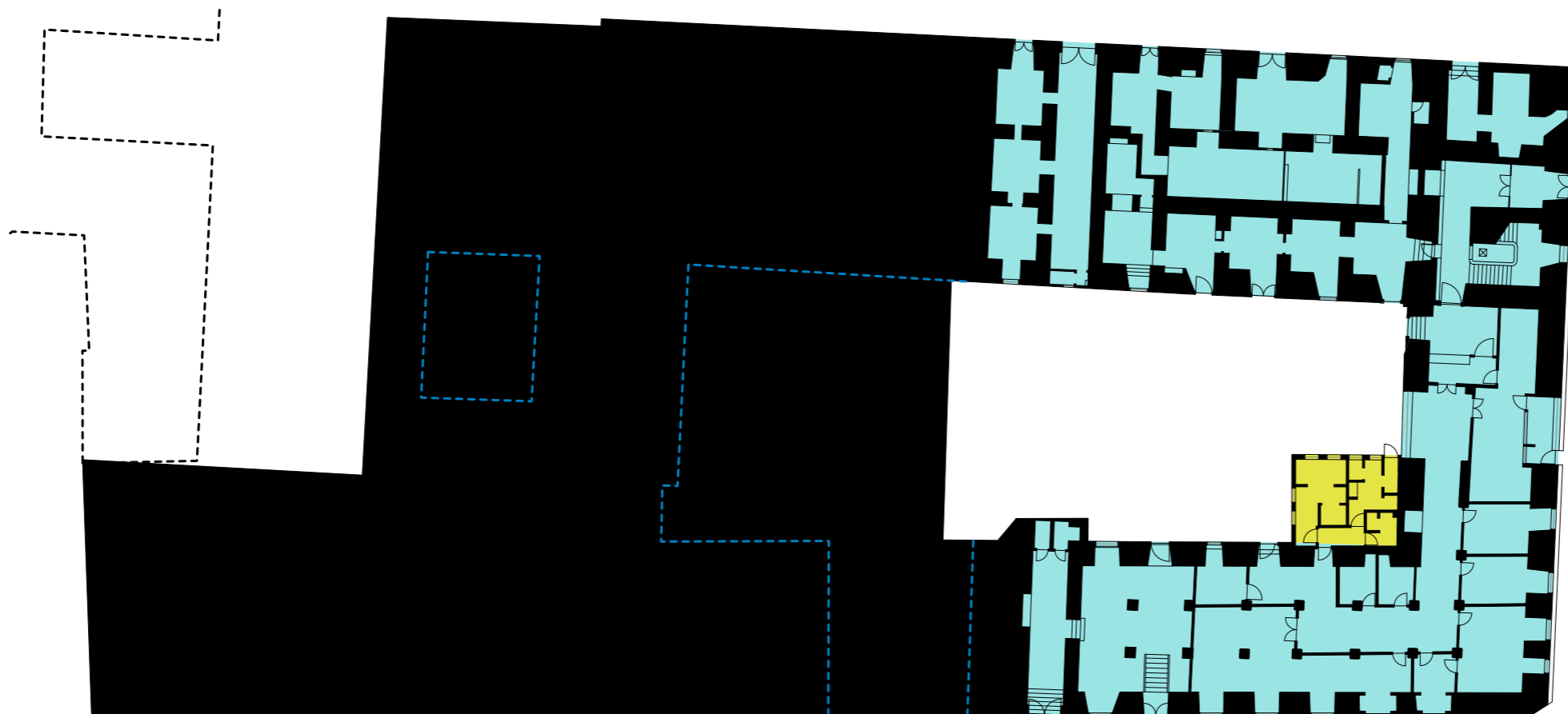

S4s
S3
S11
S2
S1s

1	DEMOLIÇÃO
2	RESTAURO RENOVAÇÃO MANUTENÇÃO
21	ACABAR ESTRUTURAS INCOMPLETAS
22	SEM ADICIONAR NADA NOVO
23	REPARAR ELEMENTOS DANIFICADOS
A	• CLAUSTRIM
B	• CAPELA
C	• SALÃO NOBRE AZULEJADO
D	• SALA MIGUEL BOMBARDA
E	• ESCADA METÁLICA
3	REMODELAÇÃO PARCIAL RECONVERSÃO
31	MANUTENÇÃO ESTRUTURA
32	LAYOUT ADAPTADO (DEMOLIÇÕES PONTUAIS)
33	USO NOVO (HOTEL)
34	MANUTENÇÃO ALÇADOS
4	LAYOUT NOVO
41	LAYOUT NOVO (EM ENVOLVENTE ANTIGA)
5	CONSTRUÇÃO NOVA ADIÇÃO
51	ESTRUTURA NOVA
52	LAYOUT NOVO
53	USO NOVO (HOTEL)
54	ALÇADOS CONTEXTUALIZADOS

2
ANEX24

PLANTA N1
A1 1/200
A3 1/400



S5w S6 S7 S10 S8e
S4s
S3
S11
S2
S1s

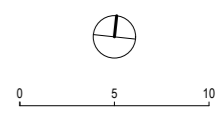

ARQUITECTURA	BELEM LIMA ARQUITECTOS	
ARQUITECTURA PAISAGISTA	TRAÇOS NA PAISAGEM	
PROJECTO	LOTEAMENTO MIGUEL BOMBARDA HOSPITAL MIGUEL BOMBARDA LISBOA	
DONO OBRA	SAGESTAMO, SA	
AUTOR	ANTONIO BELEM LIMA	TRAÇOS NA PAISAGEM
EQUIPA	DUARTE SILVA ANA COUTINHO LUISA MARQUES CLAUDIA LOPES	FILIPE BRANDÃO PAULA CÔRTE REAL DAVID FLORES MARIA FERREIRA INÉS CHAVES
DOCUMENTOS	ANEXOS (HOSPITAL) HOTEL PLANTAS	
ESCALA / DATA	A1 1/200 A3 1/400	MAI 2013
LOTEAMENTO INF. PRÉVIA	ANEXO 24	

ANEXO 25

DOCUMENTOS
(HOSPITAL ALIENADOS EM RILHAFOLES | MIGUEL BOMBARDA)
RECONVERSÃO PARA HOTEL
DIAGRAMA PROPOSTA
PLANTAS | NIVEL 2 | NIVEL 3

1
ANEX25

PLANTA N2
A1 1/200
A3 1/400



■	1 DEMOLIÇÃO
■	2 RESTAURO RENOVAÇÃO MANUTENÇÃO
	21 ACABAR ESTRUTURAS INCOMPLETAS
	22 SEM ADICIONAR NADA NOVO
	23 REPARAR ELEMENTOS DANIFICADOS
	A • CLAUSTRIM
	B • CAPELA
	C • SALÃO NOBRE AZULEJADO
	D • SALA MIGUEL BOMBARDA
	E • ESCADA METÁLICA
■	3 REMODELAÇÃO PARCIAL RECONVERSÃO
	31 MANUTENÇÃO ESTRUTURA
	32 LAYOUT ADAPTADO (DEMOLIÇÕES PONTUAIS)
	33 USO NOVO (HOTEL)
	34 MANUTENÇÃO ALÇADOS
■	4 LAYOUT NOVO
	41 LAYOUT NOVO (EM ENVOLVENTE ANTIGA)
■	5 CONSTRUÇÃO NOVA ADIÇÃO
	51 ESTRUTURA NOVA
	52 LAYOUT NOVO
	53 USO NOVO (HOTEL)
	54 ALÇADOS CONTEXTUALIZADOS

2
ANEX25

PLANTA N3
A1 1/200
A3 1/400

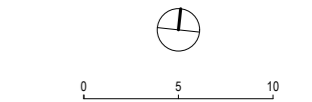

ARQUITECTURA	BELÉM LIMA ARQUITECTOS	
ARQUITECTURA PAISAGISTA	TRAÇOS NA PAISAGEM	
PROJECTO	LOTEAMENTO MIGUEL BOMBARDA HOSPITAL MIGUEL BOMBARDA LISBOA	
DONO OBRA	SAGESTAMO, SA	
AUTOR	ANTÓNIO BELÉM LIMA	TRAÇOS NA PAISAGEM
EQUIPA	DUARTE SILVA ANA COUTINHO LÚSIA MARQUES CLÁUDIA LOPES	FILÍPE BRANDÃO PAULA CÔRTE REAL DAVID FLORES MARIA FERREIRA INÉS CHAVES
DOCUMENTOS	ANEXOS (HOSPITAL) HOTEL PLANTAS	
ESCALA / DATA	A1 1/200 A3 1/400	MAI 2013
LOTEAMENTO INF. PRÉVIA	ANEXO 25	

ANEXO 26

DOCUMENTOS
(HOSPITAL ALIENADOS EM RILHAFOLES | MIGUEL BOMBARDA)
RECONVERSÃO PARA HOTEL
DIAGRAMA PROPOSTA
PLANTAS | NÍVEL 4 | COBERTURAS

1
ANEX26

PLANTA N4
A1 1/200
A3 1/400



	1 DEMOLIÇÃO
	2 RESTAURO RENOVAÇÃO MANUTENÇÃO
	21 ACABAR ESTRUTURAS INCOMPLETAS
	22 SEM ADICIONAR NADA NOVO
	23 REPARAR ELEMENTOS DANIFICADOS
	A • CLAUSTRIM
	B • CAPELA
	C • SALÃO NOBRE AZULEJADO
	D • SALA MIGUEL BOMBARDA
	E • ESCADA METÁLICA
	3 REMODELAÇÃO PARCIAL RECONVERSÃO
	31 MANUTENÇÃO ESTRUTURA
	32 LAYOUT ADAPTADO (DEMOLIÇÕES PONTUAIS)
	33 USO NOVO (HOTEL)
	34 MANUTENÇÃO ALÇADOS
	4 LAYOUT NOVO
	41 LAYOUT NOVO (EM ENVOLVENTE ANTIGA)
	5 CONSTRUÇÃO NOVA ADIÇÃO
	51 ESTRUTURA NOVA
	52 LAYOUT NOVO
	53 USO NOVO (HOTEL)
	54 ALÇADOS CONTEXTUALIZADOS

2
ANEX26

PLANTA COB
A1 1/200
A3 1/400

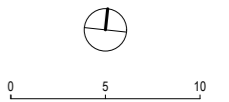
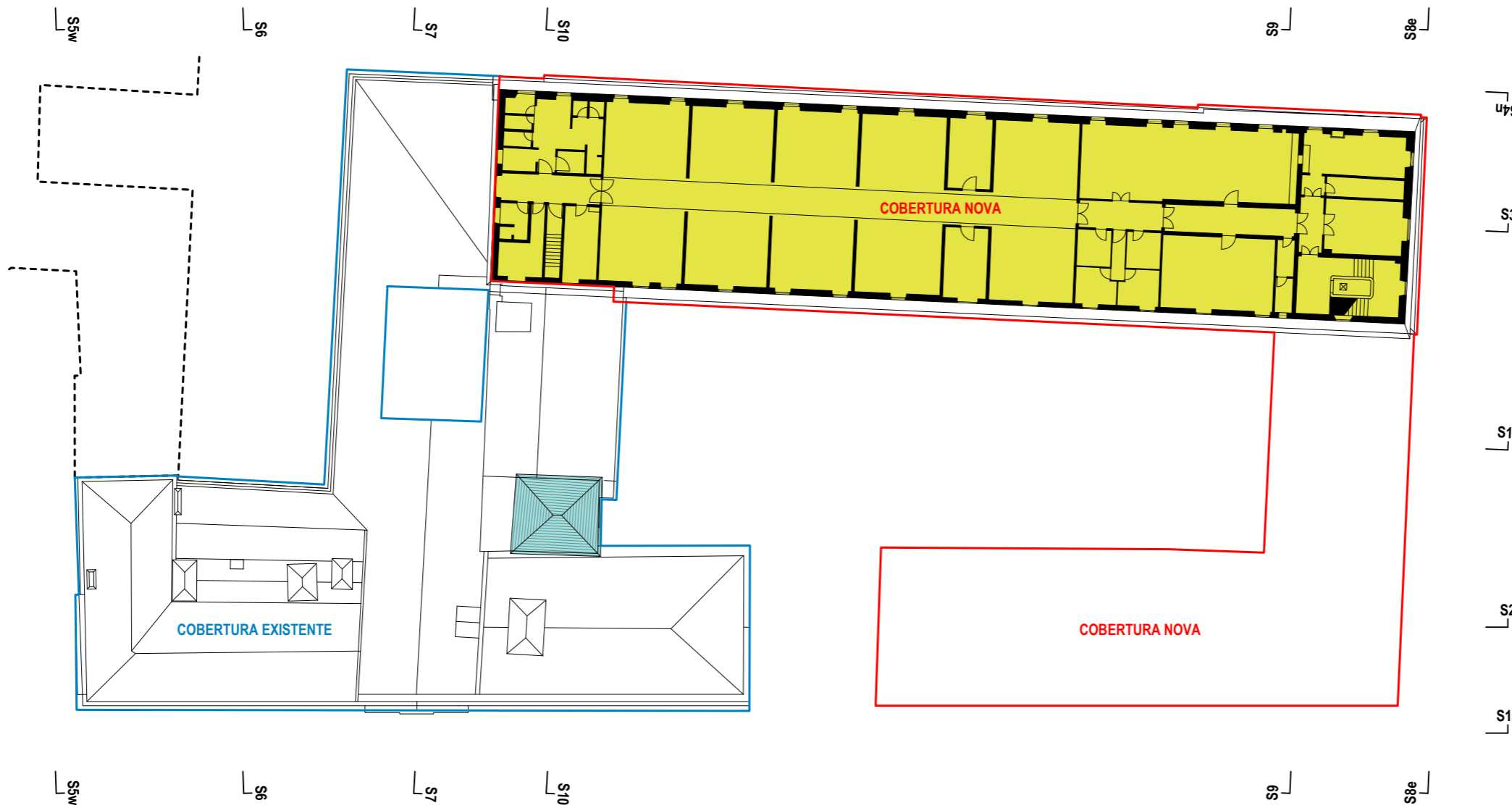

ARQUITECTURA	BELEM LIMA ARQUITECTOS	
ARQUITECTURA PAISAGISTA	TRAÇOS NA PAISAGEM	
PROJECTO	LOTEAMENTO MIGUEL BOMBARDA HOSPITAL MIGUEL BOMBARDA LISBOA	
DONO OBRA	SAGESTAMO, SA	
AUTOR	ANTÓNIO BELEM LIMA	TRAÇOS NA PAISAGEM
EQUIPA	DUARTE SILVA ANA COUTINHO LÚSIA MARQUES CLÁUDIA LOPES	FILÍPE BRANDÃO PAULA CÔRTE REAL DAVID FLORES MARIA FERREIRA INÉS CHAVES
DOCUMENTOS	ANEXOS (HOSPITAL) HOTEL PLANTAS	
ESCALA / DATA	A1 1/200 A3 1/400	MAR 2013
LOTEAMENTO INF. PRÉVIA	ANEXO 26	

ANEXO 27

DOCUMENTOS
(HOSPITAL ALIENADOS EM RILHAFÓLES | MIGUEL BOMBARDA)
RECONVERSÃO PARA HOTEL
DIAGRAMA PROPOSTA
PLANTAS | COBERTURAS

1
ANEX27

PLANTA COB
A1 1/200
A3 1/400

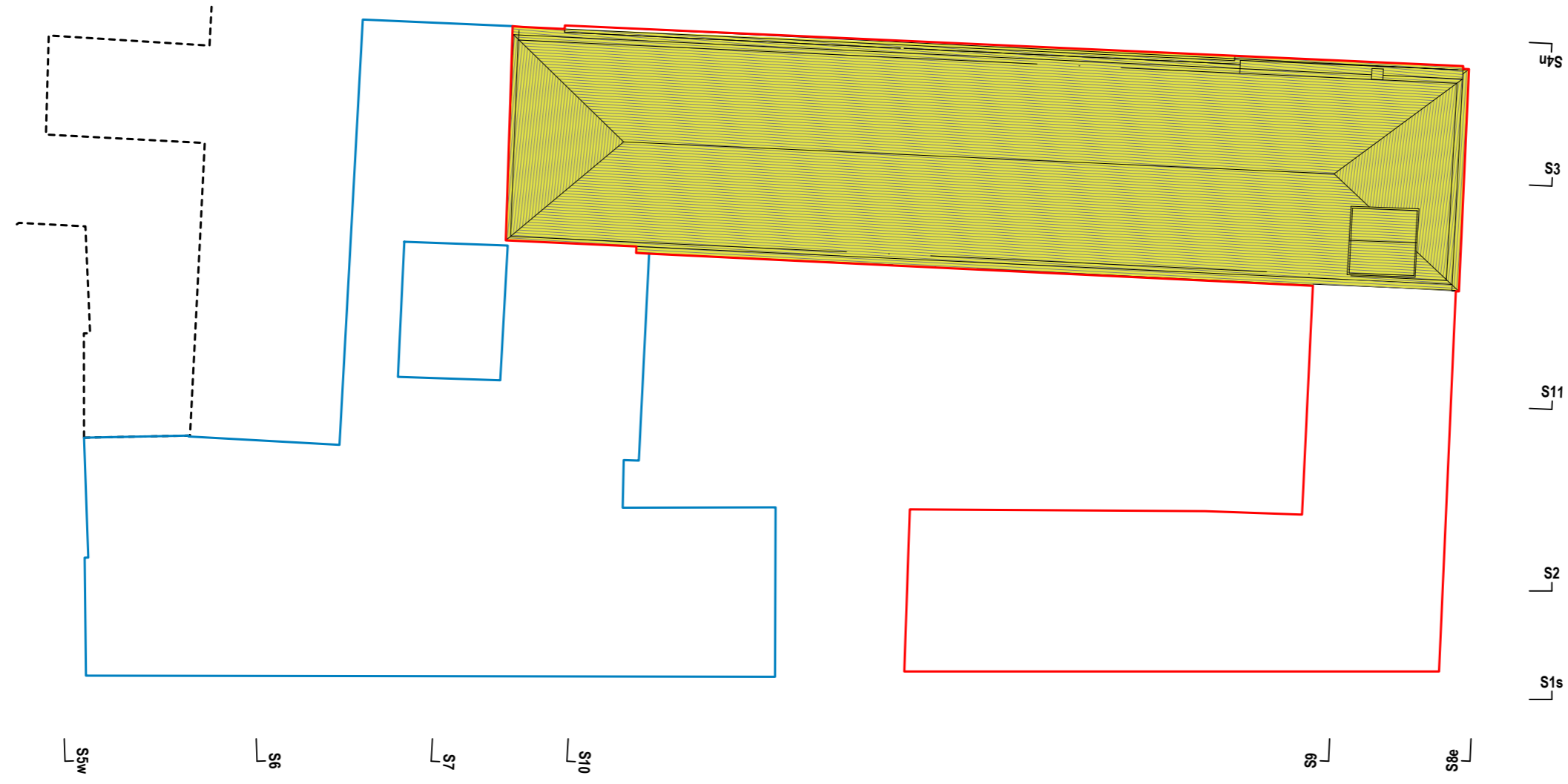

	1 DEMOLIÇÃO
	2 RESTAURO RENOVAÇÃO MANUTENÇÃO
	21 ACABAR ESTRUTURAS INCOMPLETAS
	22 SEM ADICIONAR NADA NOVO
	23 REPARAR ELEMENTOS DANIFICADOS
	A • CLAUSTRIM
	B • CAPELA
	C • SALÃO NOBRE AZULEJADO
	D • SALA MIGUEL BOMBARDA
	E • ESCADA METÁLICA
	3 REMODELAÇÃO PARCIAL RECONVERSÃO
	31 MANUTENÇÃO ESTRUTURA
	32 LAYOUT ADAPTADO (DEMOLIÇÕES PONTUAIS)
	33 USO NOVO (HOTEL)
	34 MANUTENÇÃO ALÇADOS
	4 LAYOUT NOVO
	41 LAYOUT NOVO (EM ENVOLVENTE ANTIGA)
	5 CONSTRUÇÃO NOVA ADIÇÃO
	51 ESTRUTURA NOVA
	52 LAYOUT NOVO
	53 USO NOVO (HOTEL)
	54 ALÇADOS CONTEXTUALIZADOS

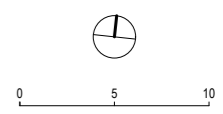

ARQUITECTURA	BELÉM LIMA ARQUITECTOS	
ARQUITECTURA PAISAGISTA	TRAÇOS NA PAISAGEM	
PROJECTO	LOTEAMENTO MIGUEL BOMBARDA HOSPITAL MIGUEL BOMBARDA LISBOA	
DONO OBRA	SAGESTAMO, SA	
AUTOR	ANTÓNIO BELÉM LIMA	TRAÇOS NA PAISAGEM
EQUIPA	DUARTE SILVA ANA COUTINHO LÚSIA MARQUES CLÁUDIA LOPES	FILÍPE BRANDÃO PAULA CÔRTE REAL DAVID FLORES MARIA FERREIRA INÉS CHAVES
DOCUMENTOS	ANEXOS (HOSPITAL) HOTEL PLANTAS	
ESCALA / DATA	A1 1/200 A3 1/400	MAI 2013
LOTEAMENTO INF. PRÉVIA	ANEXO 27	

ANEXO 28

DOCUMENTOS
(HOSPITAL ALIENADOS EM RILHAFOLES | MIGUEL BOMBARDA)
RECONVERSÃO PARA HOTEL
DIAGRAMA PROPOSTA
ALÇADOS | S1s | S4n

PROJECTADO

1
ANEX28

ALÇADO S1s
A1 1/200
A3 1/400

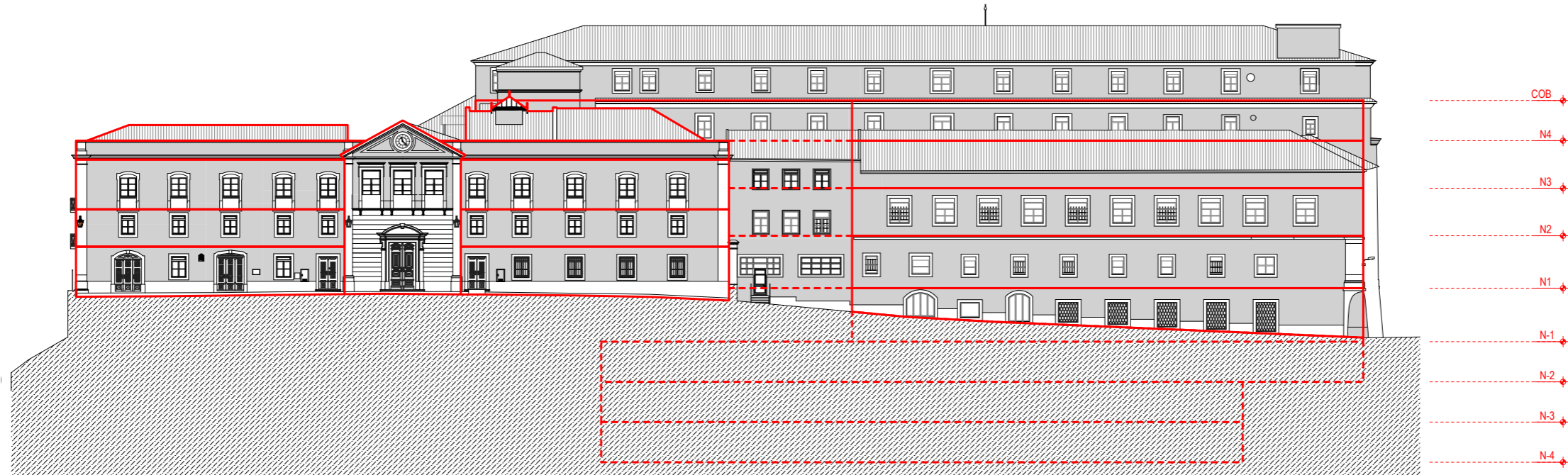

2
ANEX28

ALÇADO S4n
A1 1/200
A3 1/400

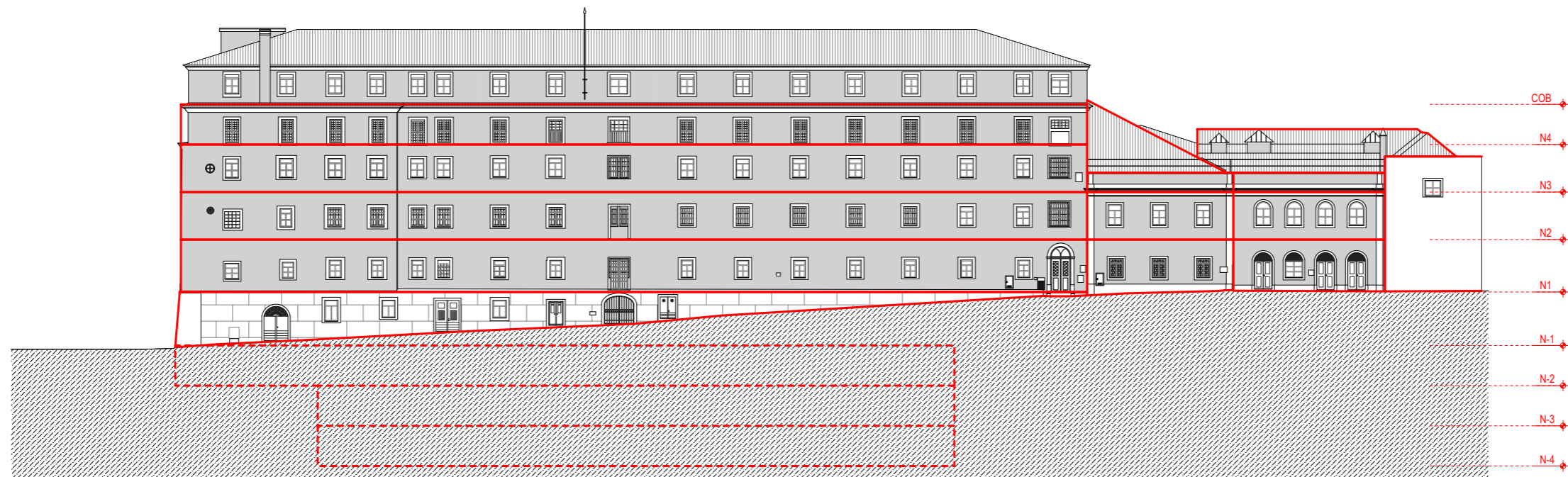

0 5 10

ARQUITECTURA	BELÉM LIMA ARQUITECTOS	
ARQUITECTURA PAISAGISTA	TRAÇOS NA PAISAGEM	
PROJECTO	LOTEAMENTO MIGUEL BOMBARDA HOSPITAL MIGUEL BOMBARDA LISBOA	
DONO OBRA	SAGESTAMO, SA	
AUTOR	ANTÓNIO BELÉM LIMA	TRAÇOS NA PAISAGEM
EQUIPA	DUARTE SILVA ANA COUTINHO LÚSIA MARQUES CLÁUDIA LOPES	FILÍPE BRANDÃO PAULA CÔRTE REAL DAVID FLORES MARIA FERREIRA INÉS CHAVES
DOCUMENTOS	ANEXOS (HOSPITAL) HOTEL ALÇADOS	
ESCALA / DATA	A1 1/200 A3 1/400	MAI 2013
LOTEAMENTO INF. PRÉVIA	ANEXO 28	

ANEXO 29

DOCUMENTOS
(HOSPITAL ALIENADOS EM RILHAFOLES | MIGUEL BOMBARDA)
RECONVERSÃO PARA HOTEL
DIAGRAMA PROPOSTA
ALÇADOS | S5w | S8e

1
ANEX29

ALÇADO S8e
A1 1/200
A3 1/400

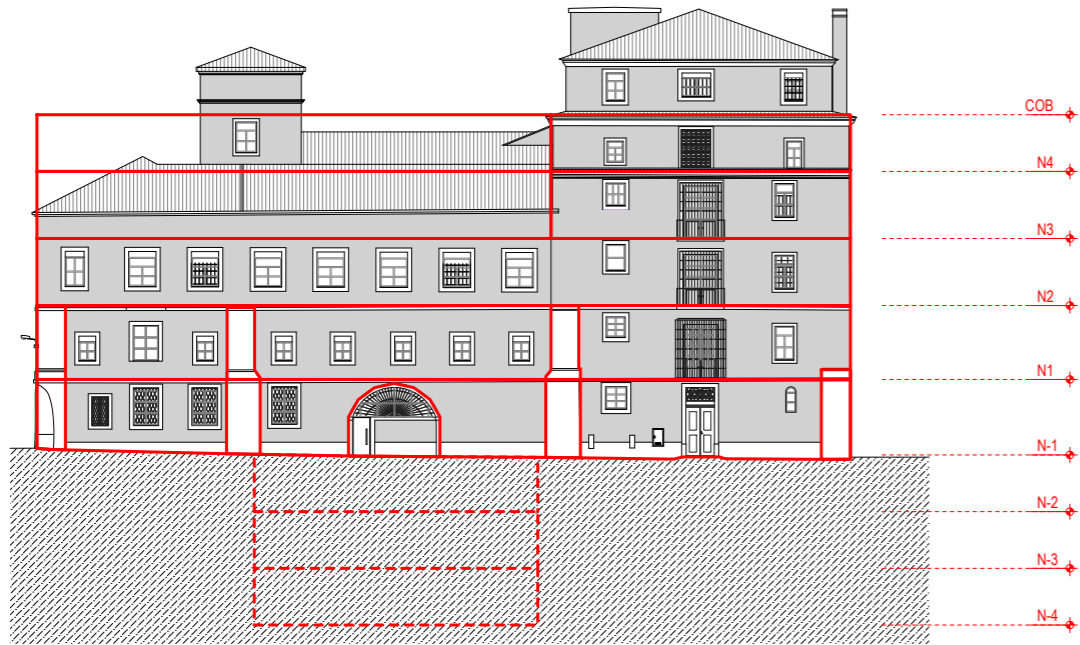

2
ANEX29

ALÇADO S5w
A1 1/200
A3 1/400

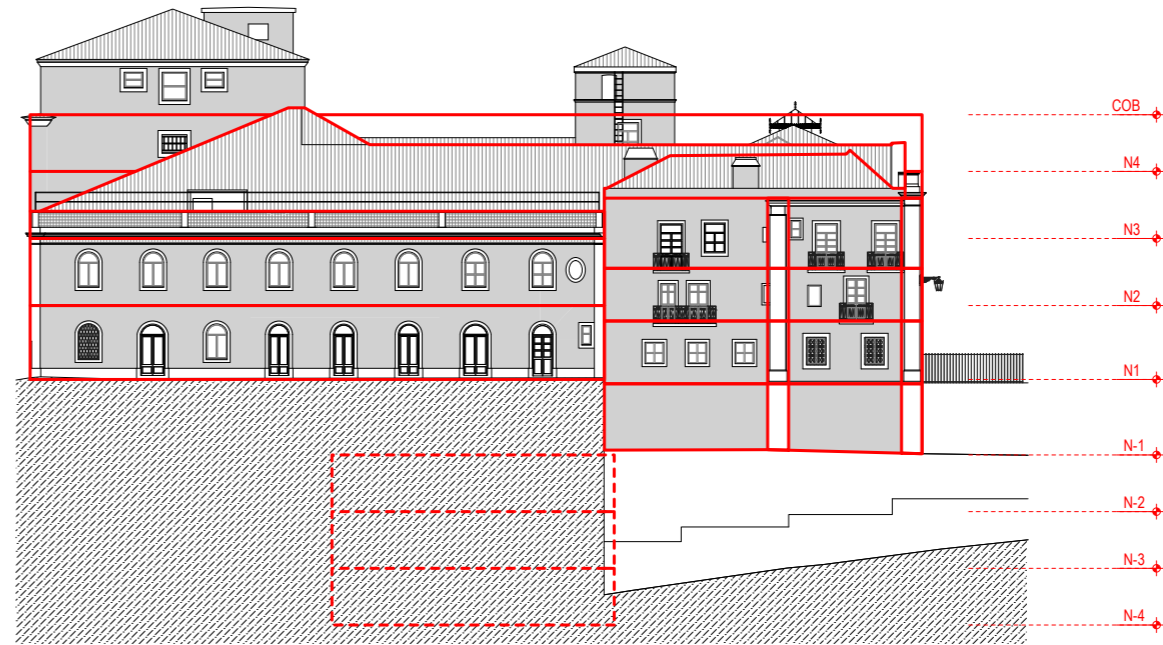

PROJECTADO

0 5 10

ARQUITECTURA	BELÉM LIMA ARQUITECTOS	
ARQUITECTURA PAISAGISTA	TRAÇOS NA PAISAGEM	
PROJECTO	LOTEAMENTO MIGUEL BOMBARDA HOSPITAL MIGUEL BOMBARDA LISBOA	
DONO OBRA	SAGESTAMO, SA	
AUTOR	ANTÓNIO BELÉM LIMA	TRAÇOS NA PAISAGEM
EQUIPA	DUARTE SILVA ANA COUTINHO LÚSIA MARQUES CLÁUDIA LOPES	FILIPE BRANDÃO PAULA CÔRTE REAL DAVID FLORES MARIA FERREIRA INÉS CHAVES
DOCUMENTOS	ANEXOS (HOSPITAL) HOTEL ALÇADOS	
ESCALA / DATA	A1 1/200 A3 1/400	MAI 2013
LOTEAMENTO INF. PREVIA	ANEXO 29	

ANEXO 30

DOCUMENTOS
MIGUEL BOMBARDA (2012)
FOTOGRAFIAS

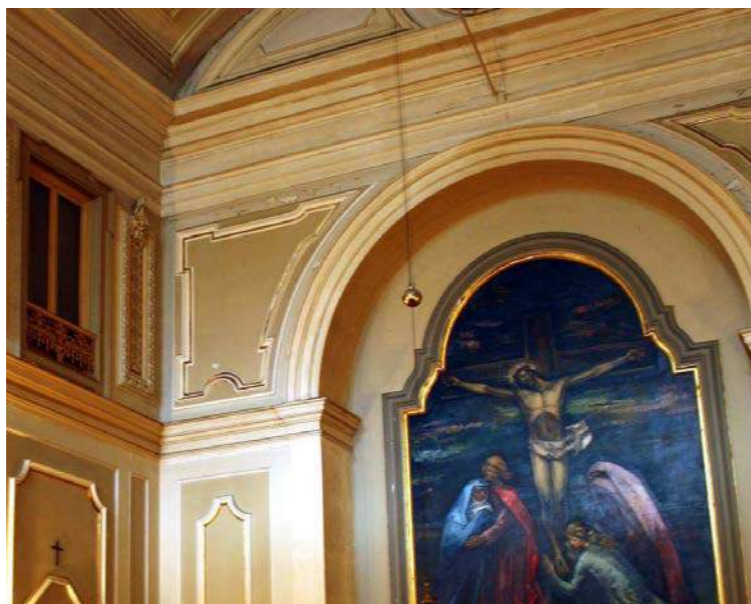

ARQUITECTURA	BELÉM LIMA ARQUITECTOS	
ARQUITECTURA PAISAGISTA	TRAÇOS NA PAISAGEM	
PROJECTO	LOTEAMENTO MIGUEL BOMBARDA HOSPITAL MIGUEL BOMBARDA LISBOA	
DONO OBRA	SAGESTAMO, SA	
AUTOR	ANTÓNIO BELÉM LIMA	TRAÇOS NA PAISAGEM
EQUIPA	DUARTE SILVA ANA COUTINHO LUIZA MARQUES CLÁUDIA LOPES	FILIPE BRANDÃO PAULA CÔRTE REAL DAVID FLORES MARIA FERREIRA INÉS CHAVES
DOCUMENTOS	ANEXOS FOTOGRAFIAS MIGUEL BOMBARDA	
ESCALA / DATA	A1 1:2 500 A3 1:5 000	MAI 2013
LOTEAMENTO INF. PRÉVIA	ANEXO 30	

ANEXO 31

DOCUMENTOS
MAQUETA
FOTOGRAFIAS MAQUETA | PROPOSTA

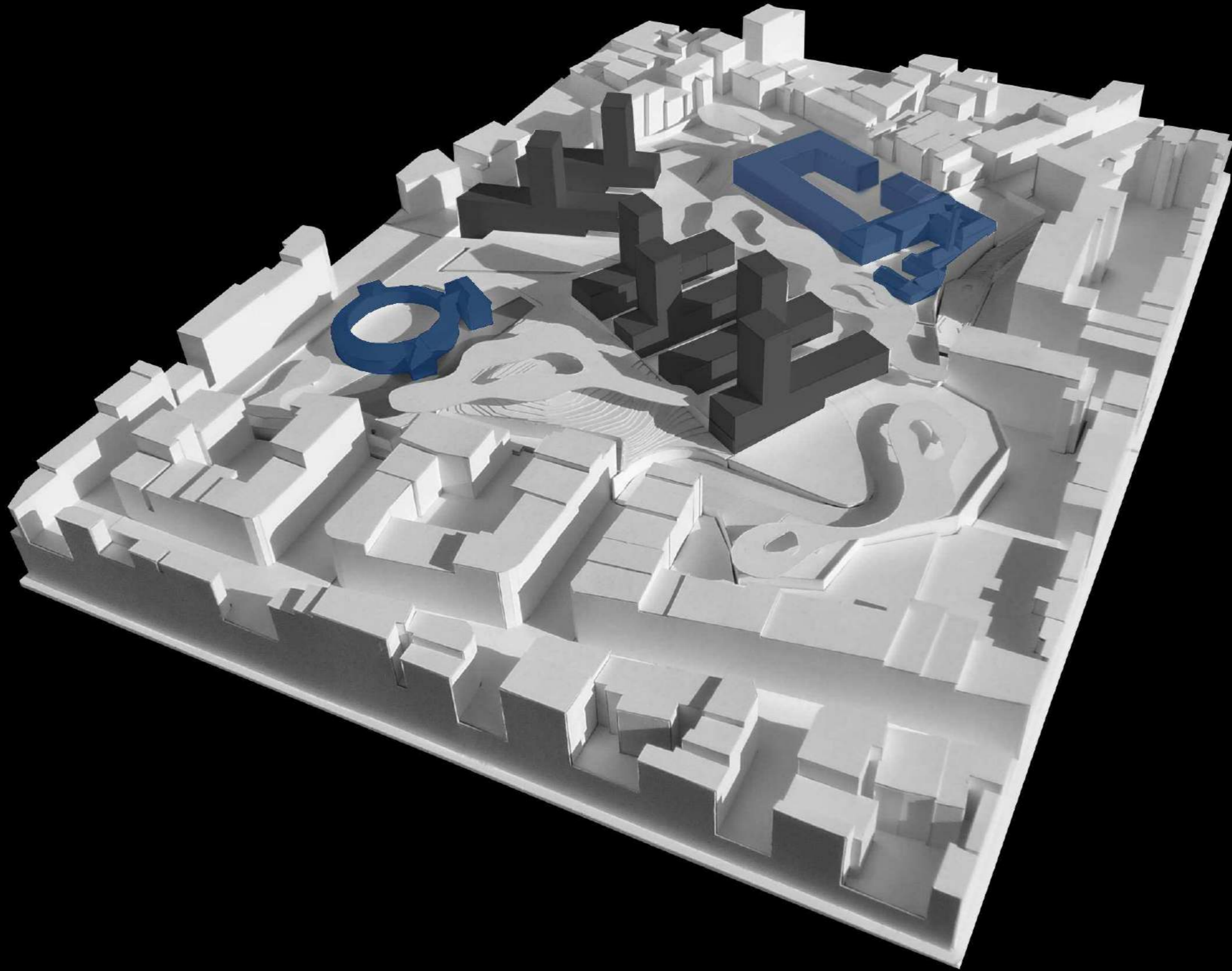

ARQUITECTURA	BELÉM LIMA ARQUITECTOS	
ARQUITECTURA PAISAGISTA	TRAÇOS NA PAISAGEM	
PROJECTO	LOTEAMENTO MIGUEL BOMBARDA HOSPITAL MIGUEL BOMBARDA LISBOA	
DONO OBRA	SAGESTAMO, SA	
AUTOR	ANTÓNIO BELÉM LIMA	TRAÇOS NA PAISAGEM
EQUIPA	DUARTE SILVA ANA COUTINHO LÚSIA MARQUES CLÁUDIA LOPES	FILÍPE BRANDÃO PAULA CÔRTE REAL DAVID FLORES MARIA FERREIRA INÉS CHAVES
DOCUMENTOS	ANEXOS FOTOGRAFIAS MAQUETA PROPOSTA	
ESCALA / DATA	A1 1:2 500 A3 1:5 000	MAI 2013
LOTEAMENTO INF. PRÉVIA	ANEXO 31	

ANEXO 32

DOCUMENTOS
PLANO ACESSIBILIDADES



--- LIMITE TERRENO A LOTEAR **4 6330 m²**

ESTACIONAMENTO MOBILIDADE E CONDICIONADA
 LUGAR ESTACIONAMENTO MOBILIDADE E CONDICIONADA

PERCURSO ACESSIVEL
 TRAJEOTÓRIA PERCURSO ACESSIVEL

ZONAS MANOBRAS 360°

RAMPAS ACESSIVEL

ELEVADORES

ACESSO INTERIORES

PLATAFORMAS NIVEL

ACESSIBILIDADE S PARA URBANIMENTOS | ESPAÇO PÚBLICO LIVRE

R1	ACESSO A UTO (RUA GOMES FREIRE)	-
R2	ACESSO A UTO (RUA FERREIRA LAPA)	-
R3	RUA AUTO (ESTE-OESTE)	4102,0 m ²
R4	ACESSO A UTO - A PÉ (RUA DRA AMEIDA AMARAL)	-
R5	EIXO DE ACESSO PÚBLICO PEDONAL	-
R6	RAMPA A PÉ (DESDE RUA GOMES FREIRE)	121,7 m ²
R7	RAMPA A PÉ (DESDE RUA GONÇALVES CRESPO)	-
R8	LARGURA COMERCIAL	2301,1 m ²
R9	LARGURA VILHÃO SEGUINÇA	-
R10	ESTACIONAMENTO SUL	59,9 m ²
R11	ESTACIONAMENTO NORTE	1649,0 m ²
R12	RAMPA A PÉ (ACESSO A NITEATRO)	12,3 m ²

ESPAÇOS PARA EQUIPAMENTOS DE UTILIZAÇÃO COLECTIVA

UI	ILINEAROD. MARIA (1653)	96,9 m ²
UI.1	BALNEÁRIO	43,6 m ²
UI.2	ESP. ACO. ENQUADRAMENTO	53,3 m ²
U2	IL VILHÃO DE S. SEGUINÇA (1896)	5564,2 m ²
U2.1	AVILHÃO	1164,0 m ²
U2.2	MURGUE	115,7 m ²
U2.3	ÁGUA	151,5 m ²
U2.4	ESP. ACO. ENQUADRAMENTO	2153,0 m ²

ESPAÇOS VERDES DE UTILIZAÇÃO COLECTIVA

V1	MRADOROZ	-
MRADOROZ	ANFITEATRO	4853,8 m ²
V2	MRADORO1	3004,2 m ²
V3	ALAMEDA	5421,8 m ²
V4	JARDIM FORMAL	46,4 m ²
V5	JARDIM PRIVADO	2091,5 m ²
V6	PLATEAU ENQUADRAMENTO	976,8 m ²

LOTES PRIVADOS

E	EDIFÍCIOS PRIVADOS	-
N	NÚMERO DE LOTE	-

CONTAS PROJECTO

ARVORES

ESTACIONAMENTO PÚBLICO

ÁGUA

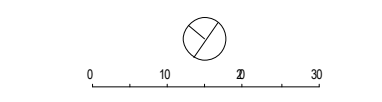

ARQUITECTURA: BELEM LIMA ARQUITECTOS
 ARQUITECTURA PAISAGISTA: TRACOS NA PAISAGEM
 PROJECTO: LOTEAMENTO MIGUEL BOMBARDA HOSPITAL MIGUEL BOMBARDA | LEB BOA
 DONO DA OBRA: SAG ESTAMPO, SA
 AUTOR: ANTONIO BELEM LIMA TRACOS NA PAISAGEM
 EQUIPA: DUA RTE SILVA ANA CQU TINHO WISA MARQUES CLAUDIA LOPE S FIUPE BRINDAO PAULA CORTE REAL DAVID FLORES WISA FERREIRA INES CHAVES
 DOCUMENTOS: ANEXO 32 PLANO ACESSIBILIDADES
 ESCALA / DATA: A1 1/500 A3 1/1100 MAI 2013
 LOTEAMENTO N.F. PREVIA: ANEXO 32